

USO & MANUTENZIONE

800MT

Sport

Touring



TAKE OVER S.r.l. società a socio unico declina qualsiasi responsabilità per eventuali errori in cui può essere incorsa nella compilazione del presente manuale e si riserva il diritto di effettuare qualsiasi modifica richiesta dallo sviluppo evolutivo del prodotto stesso.

CFMOTO si riserva il diritto di apportare variazioni tecniche, estetiche o di altra natura senza alcun preavviso.

800MT Sport e Touring



Prodotto fabbricato in Paese extra-UE

ZHEJIANG CFMOTO POWER Co., LTD.
No.116, Wuzhou Road, Yuhang Economic
Development Zone,
Hangzhou, 311100, Zhejiang Province, P.R.China

PRESENTAZIONE

Desideriamo ringraziarla per aver preferito un veicolo CFMOTO.

Per mantenere il veicolo sempre in perfetta efficienza le consigliamo di leggere e seguire attentamente le istruzioni contenute in questo manuale. Troverà dettagliate informazioni sulle modalità d'uso e sulla manutenzione della sua 800MT Sport/Touring. Affinché non decadano le condizioni di garanzia, la invitiamo a rivolgersi esclusivamente alle Officine Autorizzate CFMOTO e ad esigere sempre ricambi originali CFMOTO. Per tutte le informazioni in merito alla garanzia del suo 800MT Sport/Touring la invitiamo a leggere con cura il libretto di garanzia.

Ricordiamo che la versione aggiornata di questo libretto di Uso e Manutenzione è sempre disponibile sul sito: <https://cfmotoitaly.it>



Richiedi sempre Ricambi Originali CFMOTO.
Solo con i Ricambi Originali CFMOTO
puoi ricevere un'assistenza tecnica di qualità
che si contraddistingue per affidabilità,
prestazioni e sicurezza costanti nel tempo.

INDICE

INFORMAZIONI	5
1.1 IDENTIFICAZIONE DEL VEICOLO	6
Numero di telaio	6
Numero di motore	7
1.2 PARTICOLARI	8
1.3 CHIAVI	10
1.4 ETICHETTE	11
1.5 GRUPPO STRUMENTAZIONE	12
1.6 COMANDI	34
Blocchetto multifunzione	34
Bloccasterzo	35
Luci sempre accese	36
Pulsante avviamento	36
Segnalazione di emergenza (Hazard)	37
Avvisatore acustico	38
Fari supplementari (fendinebbia)	38
Interruttore arresto motore	39
Deviatore luci	40
Comando indicatori di direzione (Frece)	40
Cruise Control	41
1.7 DOTAZIONI	42
Vano sotto sella	43
Poggiatesta passeggero	44

Poggiatesta pilota	44
Specchi retrovisori	45
Cavalletto laterale	46
Cavalletto laterale	47
Ammortizzatore di sterzo	48
Quick Shift System	48
Parabrezza	49
Presa USB	50
Set valigie accessorie	51
Regolazione sospensioni anteriori	55
Regolazione ammortizzatore posteriore	57
Accessori e modifiche	58

USO

60

2.1 SICUREZZA DI GUIDA	62
Equipaggiamento	62
Metodo di guida	63
Carico	64
Trasporto passeggero	66
2.2 AVVIAMENTO	67
Avviamento elettrico	67
2.3 GUIDA	69
Partenza	69

Cambio marce	70
2.4 COME FERMARSI	72
2.5 SISTEMA ANTIBLOCCAGGIO ABS	74
2.6 RODAGGIO	75

MANUTENZIONE 76

3.1 CONTROLLI PRE GUIDA	78
Controllo olio motore	78
Rabbocco olio motore	79
Rifornimento di carburante	81
Controllo ammortizzatori	82
Controllo freni	83
Controllo liquido refrigerante	84
Controllo luce di arresto	84
Controllo indicatori di direzione	84
Controllo specchi retrovisori	84
Controllo pneumatici	85
Controllo fanali	86
Controllo contachilometri	86
Controllo avvisatore acustico	86
Controllo generale	86
Controllo catena di trasmissione	87
Regolazione catena di trasmissione	88

Lubrificazione e pulizia catena di trasmissione	88
3.2 MANUTENZIONE PERIODICA	90
Lubrificazione generale	90
Pulizia	91
Ispezione filtro aria	91
Sostituzione olio motore	92
Regolazione leva frizione	94
Regolazione leva freno anteriore	95
Regolazione cambio marce	96
Ispezione candele	97
Ispezione batteria	98
Sostituzione fusibili	100
Connettore di diagnosi	101

3.3 IN CASO DI GUASTO	102
TAVOLA DI MANUTENZIONE	104

INDICE ANALITICO 106



INFORMAZIONI

800MT Sport Touring



1.1 IDENTIFICAZIONE DEL VEICOLO

NUMERO DI TELAIO

Il numero di telaio è punzonato sul lato destro del veicolo, sulla parte iniziale del telaio, in prossimità del canotto dello sterzo.

Controllare che il numero di telaio letto coincida con quello presente sui documenti di circolazione e riportato sul libretto di garanzia.

Riportare qui di seguito il numero di telaio del proprio veicolo.

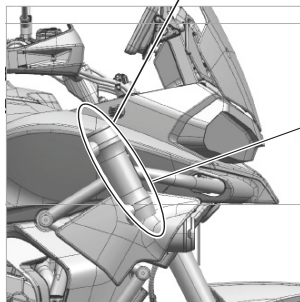

--	--	--	--	--	--	--	--	--	--	--	--	--	--	--	--	--	--	--	--	--

NUMERO DI MOTORE

Il numero di motore è punzonato sul carter motore anteriormente al veicolo.

Riportare qui di seguito il numero di motore del proprio veicolo.



--	--	--	--	--	--	--	--	--	--	--	--	--	--	--	--	--	--

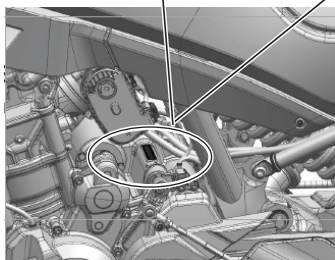

1.2 PARTICOLARI



800MT Sport Touring





1.3 CHIAVI

Il veicolo viene fornito di una chiave (e di un suo duplicato) che serve per:

- interruttore avviamento
- bloccasterzo
- apertura tappo carburante
- apertura sella

ATTENZIONE!

Conservare il duplicato della chiave separatamente dal veicolo.

1.4 ETICHETTE

Sul veicolo sono presenti alcune etichette da leggere con molta attenzione in quanto contengono importanti informazioni per la sicurezza e le prestazioni del veicolo stesso.

ATTENZIONE!

- Il mancato rispetto di tali avvertimenti vi esporrà a pericolosi rischi e potrà compromettere la vostra incolumità e quella degli altri.
- Non rimuovere nessuna etichetta.



Strumentazione TFT



1.5 GRUPPO STRUMENTAZIONE

Il gruppo strumentazione di 800MT Sport/Touring è costituito da un display multifunzione TFT.

Con la chiave di avviamento su "ON" il display digitale si accende facendo un check di tutte le funzioni, con il settaggio luminosità impostato nell'ultima accensione.

La luminosità del display è regolabile tra sei impostazioni.

ATTENZIONE!

- Per motivi di sicurezza effettuare il passaggio da una funzione all'altra del display o il cambio di unità di misura solo quando il veicolo è fermo. Togliere le mani dal manubrio è contro il Codice della Strada e riduce la capacità di controllo del veicolo.
- Per evitare di danneggiare la strumentazione non lavarla con acqua ad alta pressione. Evitare inoltre di pulire la strumentazione con benzina o etanolo che potrebbero causare crepe o sbiadimento del colore.

INFORMAZIONI GENERALI

Per visualizzare sul display maggiori informazioni riguardo il veicolo premere brevemente sul blocchetto comandi sinistro il pulsante "SET": sarà così possibile accedere al menù **Information >> Basic Info**.

Tale visualizzazione permette di leggere le seguenti informazioni:

- Tensione batteria in V (Volt)
- Temperatura acqua in °C (Gradi centigradi)
- Autonomia residua in km
- Pressione e temperatura pneumatici in bar e °C

Premendo brevemente la freccia "GIÙ" è possibile visualizzare sul display il menù **Information >> Miles Info**, che permette di visualizzare le seguenti informazioni:

- Percorso parziale Trip1 con relative velocità medie e tempi di percorrenza
- Percorso parziale Trip 2 con relative velocità medie e tempi di percorrenza
- Percorso Totale ODO con relative velocità medie e tempi di percorrenza
- Consumo carburante istantaneo in L/100 km



Information >> Basic Info

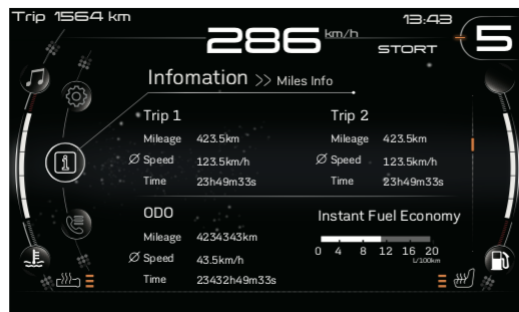

Information >> Miles Info



Information >> Warning



Information >> Version Info



Information >> Service

INFORMAZIONI GENERALI

Premendo brevemente la freccia "GIÙ" è possibile visualizzare sul display il menù **Information >> Warning** che permette di visualizzare eventuali avvisi relativi al funzionamento del proprio veicolo.

ATTENZIONE!

- Il controllo degli avvisi non è necessario dal momento che eventuali "warning" appaiono sul display all'accensione della strumentazione.
- Qualora all'accensione del veicolo appaiano delle indicazioni di avvisi "warning", il pulsante "SET" non funzionerà e per poter accedere al menù principale sarà necessario premere prima il pulsante "BACK" e poi il pulsante "SET".

Premendo brevemente la freccia "GIÙ" è possibile visualizzare sul display il menù **Information >> Version Info**, che permette di visualizzare la versione del software presente.

Premendo brevemente la freccia "GIÙ" è possibile, infine, visualizzare sul display il menù **Information >> Service**, che indica la necessità di eventuale manutenzione o i km mancanti al successivo tagliando.

Premere il pulsante "BACK" per tornare al menù Impostazioni principale.



Telephone>> Contents



Telephone>> Recent Calls

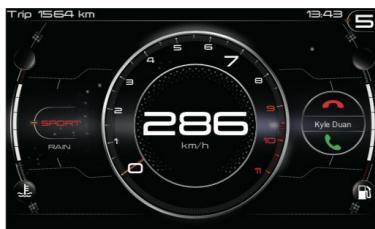

Chiamata in entrata

INFORMAZIONI GENERALI

Premendo a lungo il pulsante "GIÙ" è possibile visualizzare sul display anche i dettagli sulla connessione del proprio telefono cellulare e accedere alle seguenti funzioni:

Telephone>> Contents

In tale schermata è possibile visualizzare se il veicolo è connesso al proprio dispositivo.

Telephone>> Recent Calls:

Premendo brevemente il pulsante "GIÙ" si passa alla schermata per visualizzare eventuali chiamate recenti.

Per accettare una chiamata in entrata durante il proprio viaggio premere brevemente il pulsante "SET"; premere, brevemente il tasto "BACK" per terminare la chiamata e tornare alla visualizzazione del display.

ATTENZIONE!

- Eventuali contenuti telefonici e connessa rubrica telefonica sono visualizzabili solo a telefono connesso

Navigation

Premendo a lungo il pulsante "GIÙ" è possibile visualizzare sul display anche la schermata che mostra i dettagli sul navigatore presente sul proprio veicolo.

INFORMAZIONI



Navigation



Navigation: scelta destinazione



QR CODE
App Store
iOS



QR CODE
Google Play
Android



QR CODE
Manuale CFMOTO Ride

ATTENZIONE!

La funzione Navigazione funziona solo quando il veicolo è connesso all'applicazione di navigazione CFMOTO Ride e l'impostazione Bluetooth del proprio smartphone sia attiva.

Per scaricare l'applicazione dedicata CFMOTO Ride, scansionare il QR CODE a fianco per App Store per sistemi iOS e Google Play per sistemi Android. Premere brevemente il pulsante "SET" per entrare nel menù di Navigazione, premere a lungo il pulsante "SU" o "GIÙ" per scegliere la destinazione; premere brevemente il pulsante "SU" o "GIÙ" per visualizzare tutte le destinazioni disponibili, premere brevemente "SU" o "GIÙ" per selezionare la destinazione desiderata e premere "SET" per entrare in navigazione.

Per i dettagli relativi all'Applicazione CFMOTO Ride e alle sue funzioni fare riferimento manuale dedicato scansionabile dal seguente QR CODE:

IMPOSTAZIONI

Per accedere al menù Setting - Impostazioni premere brevemente sul blocchetto comandi sinistro il pulsante "SET", che permette di visualizzare la schermata Information >> Basic Info; in tale configurazione premere a lungo il pulsante "SU": sarà così possibile accedere a tutte le possibili impostazioni e visualizzazioni disponibili.

Drive Mode - Modalità di guida

Dal menù Setting - Impostazioni, premere brevemente il pulsante "SU" per selezionare Drive Mode - Modalità di guida, che permette di visualizzare le due modalità di guida possibili Sport o Rain.

Premendo brevemente la freccia "SU" o "GIU" selezionare la modalità desiderata, premere brevemente il pulsante "SET" per confermare l'operazione e infine il pulsante "BACK" per tornare al menù Impostazioni principale.



Setting - Impostazioni



Drive Mode
Modalità di guida



Scelta modalità di guida
Sport
Rain

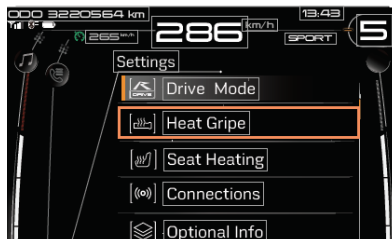

Heat Gripe - Riscaldamento manopole



Sceita livello di intensità di calore

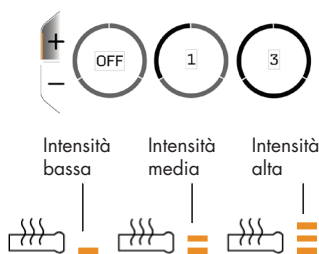

Indicatori intensità di riscaldamento manopole

Heat Gripe - Riscaldamento manopole

ATTENZIONE!

- La funzione di riscaldamento manopole è presente solo sulla versione CFMOTO 800MT Touring.

Dal menù Setting - Impostazioni premere brevemente il pulsante "GIÙ" per selezionare Heat Gripe - Riscaldamento manopole; premere brevemente il pulsante "SET" per accedere alla regolazione dell' intensità di calore desiderata.

Premere brevemente il pulsante "SU" o "GIÙ" per scegliere l' intensità di calore manopole desiderata su uno dei tre livelli disponibili (1,2 3).

Scegliere l'icona "OFF" qualora non si desideri alcun riscaldamento delle manopole.

Premere brevemente il pulsante "SET" per confermare l'operazione; premere in seguito brevemente il pulsante "BACK" per e tornare al menù Impostazioni principale.

Il livello di riscaldamento manopole selezionato è visualizzabile anche sul display strumentazione a veicolo acceso tramite apposita icona della manopola con un breve trattino arancio: 1 trattino per intensità di calore bassa, 2 trattini per intensità di calore media, 3 trattini per per intensità di calore alta.

Seat Heating - Riscaldamento sella

ATTENZIONE!

- La funzione di riscaldamento sella è presente solo sulla versione CFMOTO 800MT Touring.



Seat Heating - Riscaldamento sella



Sceita livello di intensità di calore

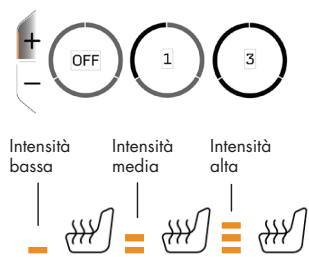

Indicatori intensità di riscaldamento sella

Dal menù Setting - Impostazioni premere brevemente il pulsante "GIÙ" per selezionare Seat Heating - Riscaldamento sella; premere brevemente il pulsante "SET" per accedere alla regolazione dell'intensità di calore desiderata.

Premere brevemente il pulsante "SU" o "GIÙ" per scegliere l'intensità di calore sella desiderata su uno dei tre livelli disponibili (1,2 3).

Scegliere l'icona "OFF" qualora non si desideri alcun riscaldamento della sella.

Premere brevemente il pulsante "SET" per confermare l'operazione; premere in seguito brevemente il pulsante "BACK" per e tornare al menù Impostazioni principale.

Il livello di riscaldamento sella selezionato è visualizzabile anche sul display strumentazione a veicolo acceso tramite apposita icona della manopola con un breve trattino arancio: 1 trattino per intensità di calore bassa, 2 trattini per intensità di calore media, 3 trattini per per intensità di calore alta.



Connections - Connessioni



Scelta dispositivo



Eliminazione connessioni



Esempio di abbinamento telefono cellulare



Connessione telefono

Connections - Connessioni

Dal menù Setting - Impostazioni, premere brevemente il pulsante "GIU'" per selezionare Connections - Connessioni, che permette di connettere eventuali dispositivi, quali il casco (uno a due) e il proprio telefono cellulare. Premendo brevemente la freccia "SU" o "GIÙ" selezionare la modalità desiderata, premere brevemente il pulsante "SET" per confermare l'eventuale dispositivo da associare, o eventualmente cancellare le precedenti connessioni selezionando "Delete Connections" e infine il pulsante "BACK" per tornare al menù Impostazioni principale.

ATTENZIONE!

- Per effettuare l'eventuale abbinamento del casco o telefono cellulare, assicurarsi di aver accesso il Bluetooth del proprio dispositivo.
- Qualora non fosse attivo l'abbinamento non andrebbe a buon fine. Nella sezione impostazioni Bluetooth del proprio telefono cellulare sarà possibile visualizzare il dispositivo CFMOTO-XXXX-XXXX identificativo del proprio veicolo; selezionandolo uscirà la schermata di richiesta abbinamento Bluetooth con un numero identificativo di accoppiamento, premendo "Abbina", il telefono si abbinerà automaticamente al veicolo permettendone la connessione.
- A dispositivo connesso sarà possibile visualizzare sul display eventuali chiamate o messaggi in entrata.

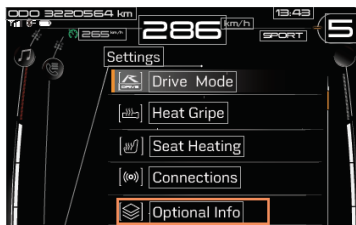

Optional Info - Informazioni aggiuntive



Menù Info 1

Menù Trip 1



Menù Info 2

Optional Info - Informazioni aggiuntive

Dal menù Setting - Impostazioni, premere brevemente il pulsante "GIÙ" per selezionare Optional Info - Informazioni aggiuntive, che permette di accedere ai sotto menù "Info 1" e "Info 2".

"Info 1":

Premere brevemente la freccia "SU" per scegliere la modalità "Info 1" e premere brevemente il pulsante "SET" per selezionarla: Sarà possibile accedere alla visualizzazione della distanza percorsa parziale "Trip 1" o "Trip 2" e totale "ODO" sulla strumentazione in alto a sinistra (come indicato nelle figure a lato).

Premere brevemente il pulsante "SU" o "GIÙ" per scegliere l'impostazione desiderata, premere brevemente il pulsante "SET" per selezionare la scelta e infine premere il pulsante "BACK" per confermare l'operazione e tornare al menu precedente.

"Info 2":

Premere brevemente la freccia "GIÙ" per scegliere la modalità "Info 2" e premere brevemente il pulsante "SET" per selezionarla: Sarà possibile accedere alla visualizzazione della distanza percorsa "Current Mileage", del livello batteria "Battery" e del consumo carburante istantaneo "Instant Fuel".

Premere brevemente il pulsante "SU" o "GIÙ" per scegliere l'impostazione desiderata, premere brevemente il pulsante "SET" per selezionare la propria scelta.



Visualizzazione "Info 2"



Trip Reset - Azzeramento distanza



Azzeramento distanza Trip 1 o Trip 2

ATTENZIONE!

- Il menù "Info 2" permette di visualizzare Distanza percorsa, Livello batteria e Consumo carburante in base all'impostazione selezionata nel passaggio "Info 1".
- L'impostazione selezionata sarà visibile sul centro della strumentazione, sotto il tachimetro (come indicato in figura).

Premere il pulsante "BACK" per confermare l'operazione e tornare al menu precedente.

Trip Reset - Azzeramento distanza

Dal menù Setting - Impostazioni, premere brevemente il pulsante "GIÙ" per scegliere la funzione Trip Reset - Azzeramento distanza e premere brevemente il pulsante "SET" per selezionarla.

Premere brevemente il pulsante "SU" o "GIÙ" per selezionare la voce "Trip 1 Reset" o "Trip 2 Reset" in base alla distanza percorsa che si intende azzerare; premere brevemente il pulsante "SET" per azzerare il percorso selezionato e infine premere il pulsante "BACK" per confermare l'operazione e tornare al menù precedente.

Brightness - Luminosità

La luminosità della strumentazione è fotosensibile e si modifica automaticamente al variare della luminosità dell'ambiente esterno, tuttavia è possibile regolartela anche manualmente.

Dal menù Setting - Impostazioni, premere brevemente il pulsante "GIÙ" per scegliere la funzione Brightness - Luminosità e premere brevemente il pulsante "SET" per selezionarla.

Premere brevemente il pulsante "SU" o "GIÙ" per scegliere la luminosità desiderata tra i sei livelli disponibili, premere brevemente il pulsante "SET" per selezionare la propria scelta e infine premere il pulsante "BACK" per confermare l'operazione e tornare al menù precedente.



Brightness - Luminosità



Scelta livello di luminosità

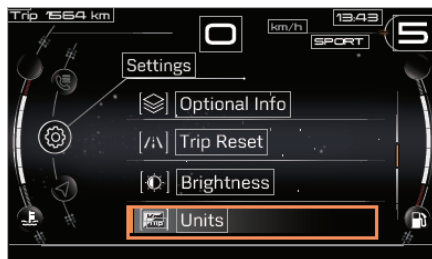

Units - Unità di misura

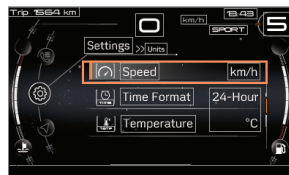

Unità di misura velocità

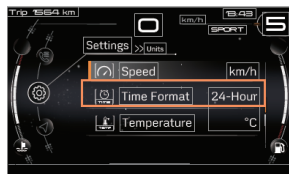

Unità di misura orologio

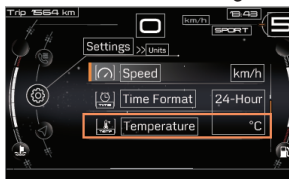

Unità di misura Temperatura

Units - Unità di misura

Dal menù Setting - Impostazioni, premere brevemente il pulsante "GIÙ" per scegliere la funzione Units - Unità di misura e premere brevemente il pulsante "SET" per selezionarla. Premere brevemente il pulsante "SU" o "GIÙ" per selezionare la grandezza:

- Velocità
- Orologio
- Temperatura

In corrispondenza della grandezza scelta, premere brevemente "SET" per sceglierne rispettivamente l'unità di misura:

- Velocità: premendo brevemente "SET" è possibile scegliere tra la visualizzazione in km/h o mph
- Orologio: premendo brevemente "SET" è possibile scegliere tra la visualizzazione in 12h o 24h
- Temperatura: premendo brevemente "SET" è possibile scegliere tra la visualizzazione in Gradi centigradi (°C) o Fahrenheit (°F).

Al termine della scelta di visualizzazione, premere brevemente il pulsante "BACK" per tornare al menù precedente.

Sul display saranno visualizzabili le tre grandezze con l'unità di misura selezionata.



Time - Impostazioni orologio



Impostazione ora



Impostazione minuti



Impostazione AM-PM

Time - Impostazione Orologio

Dal menù Setting - Impostazioni, premere brevemente il pulsante "GIÙ" per scegliere la funzione Time - Impostazione orologio e premere brevemente il pulsante "SET" per selezionarla.

Premere brevemente il pulsante "SU" o "GIÙ" per modificare rispettivamente Hour - Ora o Minute - Minuti o AM-PM (visualizzazione orario 0-12 o 12-24, premere brevemente il pulsante "SET" per selezionare la propria scelta e usare nuovamente il pulsante "SU" o "GIÙ" per aumentare o diminuire le cifre desiderate; premere il pulsante "SET" per confermare la propria scelta e infine "BACK" per confermare l'operazione e tornare al menù precedente.



Language- Impostazione Lingua



Scelta Lingua:

- Cinese
- Inglese



Reset All - Ripristino funzioni



Scelta Reset:

- Cancellare
- Ripristino funzioni

Language - Impostazione Lingua

Dal menù Setting - Impostazioni, premere brevemente il pulsante "GIÙ" per scegliere la funzione Language - Impostazione lingua, le premere brevemente il pulsante "SET" per selezionarla.

Premere brevemente il pulsante "SU" o "GIÙ" per scegliere la lingua tra le due disponibili Cinese o Inglese, premere brevemente il pulsante "SET" per selezionare la propria scelta e infine "BACK" per confermare l'operazione e tornare al menù precedente.

Reset All - Ripristino funzioni

Dal menù Setting - Impostazioni, premere brevemente il pulsante "GIÙ" per scegliere la funzione Reset All - Ripristino Funzioni e premere brevemente il pulsante "SET" per selezionarla.

Premere brevemente il pulsante "SU" o "GIÙ" per selezionare rispettivamente le funzioni Cancel o Reset, premere brevemente il pulsante "SET" per selezionare la propria scelta infine "BACK" per confermare l'operazione e tornare al menù precedente.

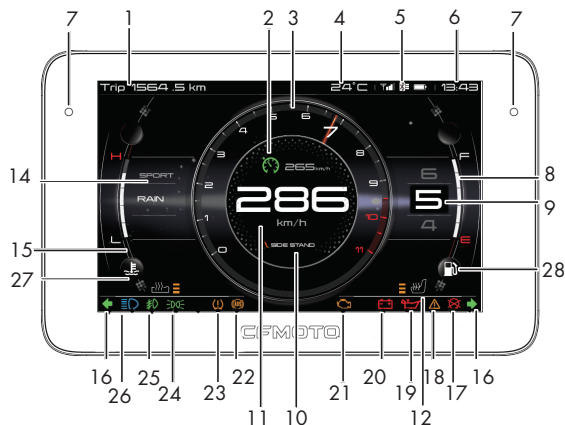

Indicatore pericolo di ghiaccio

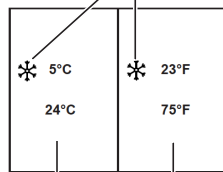

Scala Celsius (°C) Scala Fahrenheit (°F)

Indicatore temperatura esterna

DISPLAY

1) CONTACHILOMETRI "ODO"/"TRIP"

Indica la distanza totale "ODO" o parziale "TRIP" percorsa (in km o miglia).

Visualizzazione

Per visualizzare la distanza totale ("ODO") o parziale ("TRIP"), è necessario accedere al menu impostazioni, premendo brevemente il pulsante "SET" situato sul blocchetto comandi sinistro, come spiegato nella procedura completa a pag.21.

2) INDICATORE CRUISE CONTROL

L' indicatore Cruise Control si accende premendo l'interruttore a levetta presente sul blocchetto comandi sinistro. La procedura completa di attivazione è spiegata nel dettaglio a pag.41.

3) CONTAGIRI

Indica il numero di giri al minuto del motore (il valore di ogni barra è da moltiplicare per 1000 giri).

4) INDICATORE TEMPERATURA ESTERNA

Indica la temperatura esterna.
Può essere spostato tra gradi Celsius e Fahrenheit.
L'avviso di pericolo ghiaccio si accende quando la temperatura esterna scende sotto i 5°C e indica il possibile aumento del rischio di ghiaccio su strada.

INFORMAZIONI

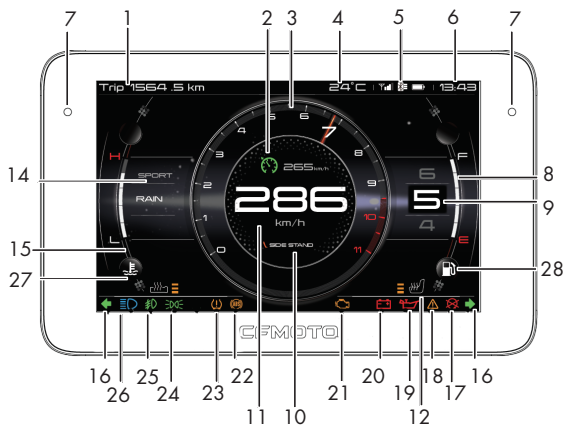

Indicatore intensità
di segnale

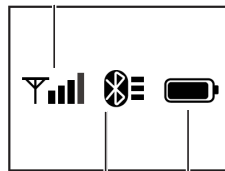

Indicatore batteria
cellulare connesso

Indicatore Bluetooth

5) INDICATORE BLUETOOTH

Per l' accoppiamento del proprio dispositivo fare riferimento a pag.20.

6) OROLOGIO

Indica l'orario (ore e minuti) quando la chiave di avviamento è su "ON".

L' orologio può essere regolato tra le 12 e le 24 ore. Per la regolazione orologio fare riferimento a pag.25.

7) SENSORI DI LUMINOSITÀ

Quando il display è impostato sulla luminosità automatica, i sensori regoleranno automaticamente la luminosità del display in base alla luce ambientale.

8) INDICATORE LIVELLO CARBURANTE

Mostra la quantità di carburante contenuta nel serbatoio che, in condizioni normali, è compresa tra la prima e la sesta barra (livelli "E" e "F"). Quando la spia "E" o la prima barra iniziano a lampeggiare rifornirsi al più presto di carburante.

Un livello insufficiente di carburante può causare problemi di avviamento del motore e danni della pompa carburante.

9) INDICATORE MARCIA INSERITA

Con la chiave su "ON" indica la marcia inserita attraverso il selettore cambio marce (tranne la "N").

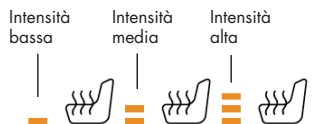
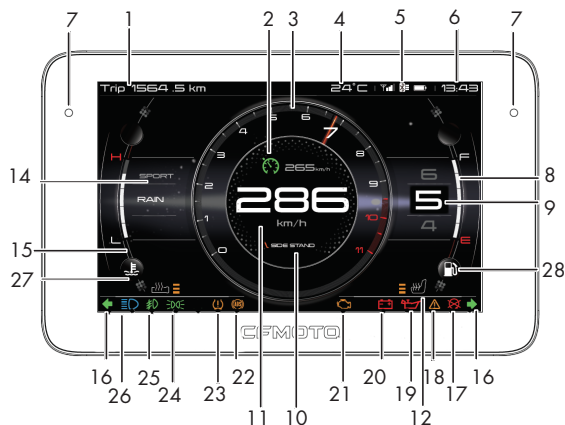

Indicatori intensità di riscaldamento sella

10) INDICATORE CAVALLETTO LATERALE ESTRATTO

Quando il cavalletto laterale del veicolo è estratto, l'indicatore del cavalletto laterale si accende sulla strumentazione e il veicolo non può essere avviato.

11) TACHIMETRO

Indica la velocità in km/ora o mph (miglia all'ora). Per la procedura completa di scelta di visualizzazione della velocità in km/h o in mph fare riferimento alle impostazioni generali a pag.24.

12) INDICATORE RISCALDAMENTO SELLA

ATTENZIONE!

La funzione di riscaldamento sella è presente solo versione CFMOTO 800MT Touring.

E' possibile regolare l'intensità di riscaldamento sella su tre diversi livelli di calore; per la procedura completa di scelta di intensità riscaldamento sella fare riferimento a pag.19.

13) INDICATORE RISCALDAMENTO MANOPOLE

ATTENZIONE!

La funzione di riscaldamento manopole è presente solo versione CFMOTO 800MT Touring.

INFORMAZIONI

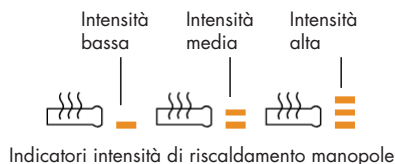
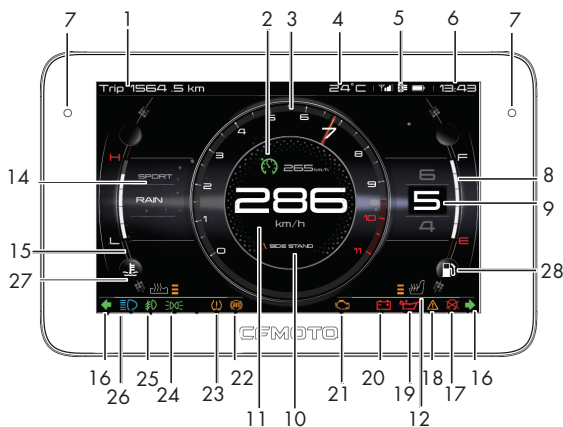

E' possibile regolare l'intensità di riscaldamento manopole su tre diversi livelli di calore; per la procedura completa di scelta di intensità riscaldamento manopole fare riferimento a pag.18.

14) INDICATORE MODALITÀ INSERITA

Il veicolo è dotato di due diverse modalità di guida "SPORT" e "RAIN", per garantire il massimo comfort di guida in ogni condizione e su ogni terreno; per scegliere la modalità di guida seguire quanto spiegato a pag.17.

15) TEMPERATURA LIQUIDO REFRIGERANTE

Il veicolo è dotato Indica la temperatura del liquido refrigerante del motore quando la chiave è su "ON" ed è identificata da un indicatore a barre: maggiore è il numero di barre che si accendono, più caldo è il liquido di raffreddamento. Quando si accendono le barre rosse, significa che la temperatura ha raggiunto il limite massimo di 115°C., indice di pericolo.

Il surriscaldamento del liquido refrigerante potrebbe causare danni al motore: arrestare immediatamente il veicolo per lasciare raffreddare il motore e verificare il livello del liquido refrigerante.

Se il livello è basso rabboccare (per i dettagli pag.84).

17) SPIA ARRESTO MOTORE

La spia del motore spento si accende quando il motore è spento.

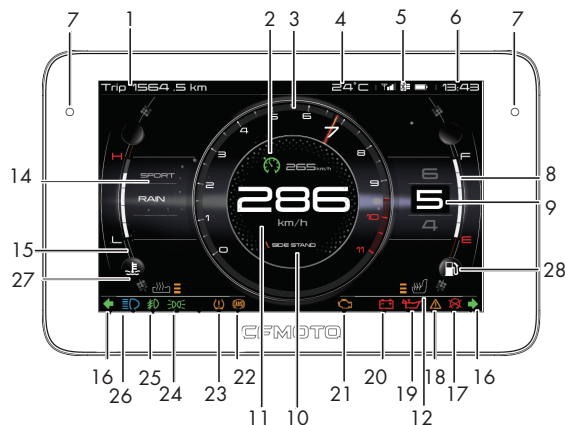

18) SPIA GUASTO

La spia di avvertimento generale si accende quando il veicolo mostra un guasto. Controllare le informazioni dettagliate dell'errore nell'interfaccia Information>>Warning (Informazioni generali Veicolo) presente a pag. 14. In caso di guasto rivolgersi ad un'officina autorizzata **CFMOTO** per un controllo prima possibile.

19) SPIA PRESSIONE OLIO

Se la spia rimane accesa dopo l'avviamento o si accende durante la guida significa che la pressione dell'olio motore nel circuito è insufficiente. In tal caso arrestare immediatamente il motore e verificare il livello dell'olio (per i dettagli pag.81).

20) SPIA TENSIONE BATTERIA

L'indicatore di carica si accende quando il veicolo è in bassa tensione: caricare velocemente la batteria.

21) SPIA CONTROLLO INIEZIONE

All'avviamento la spia si accende per il controllo del funzionamento del sistema ad iniezione. Se rimane accesa dopo l'avviamento del veicolo o si accende durante la guida rivolgersi ad un'officina autorizzata

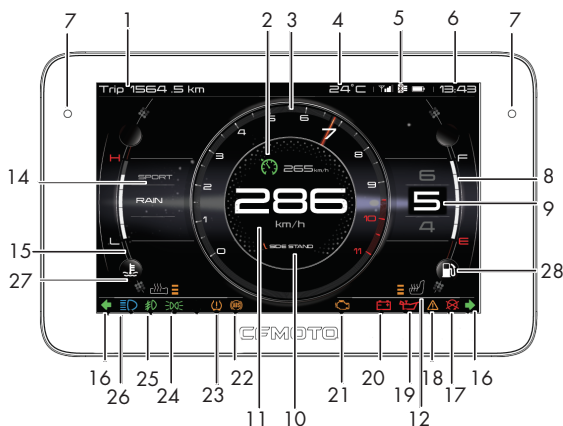

22) SPIA "ABS"

La spia si accende all'accensione per controllare il corretto funzionamento dell'impianto antibloccaggio (ABS) e si spegne quando si supera la velocità di 6 km/h.

Se la spia rimane accesa dopo l'avviamento o si accende durante la guida è possibile che l'ABS non funzioni correttamente e verrà disattivato.

La spia lampeggia la prima volta che si accende il veicolo e si una volta superati i 6 km/h; qualora ci si fermi durante la marcia a un semaforo o attraversamento pedonale la spia non lampeggia più.

L'impianto frenante convenzionale continuerà a funzionare normalmente.

ATTENZIONE!

- In caso di malfunzionamento della spia ABS recarsi quanto prima da un'officina autorizzata **CFMOTO**.
- Sempre in caso di malfunzionamento della spia ABS ricordarsi di prestare attenzione a non provocare il bloccaggio delle ruote durante frenate di emergenza.

23) SPIA CONTROLLO PNEUMATICI

Visualizza la pressione dei pneumatici.

Quando la pressione dei pneumatici è minore di 1,9 bar o maggiore di 2,9 bar l'indicatore dello pneumatico corrispondente diventerà rosso.

24) SPIA LUCI DI POSIZIONE

La spia indicatore luci di posizione si accende quando

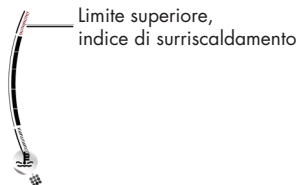
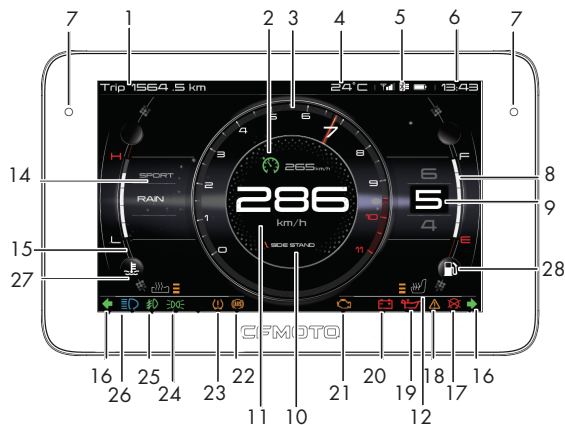

Indicatore temperatura liquido refrigerante

vengono accese le luci di posizione tramite il relativo pulsante presente blocchetto comandi sinistro.

25) SPIA FENDINEBBIA

La spia indicatore fendinebbia si accende quando vengono accesi i fari supplementari fendinebbia tramite il relativo pulsante presente sul blocchetto comandi sinistro.

25) SPIA FARI ABBAGLIANTI

La spia si accende quando la luce abbagliante è in funzione

ATTENZIONE!

Non utilizzare la luce abbagliante se si incrociano altri veicoli

27) SPIA TEMPERATURA LIQUIDO REFRIGERANTE

Se la spia si accende durante la guida significa che la temperatura del liquido refrigerante è eccessiva. In tal caso arrestare immediatamente il motore e lasciarlo raffreddare per circa 10 minuti.

ATTENZIONE!

Se il problema persiste rivolgersi ad un'officina autorizzata **CFMOTO** prima possibile per evitare danni al motore.

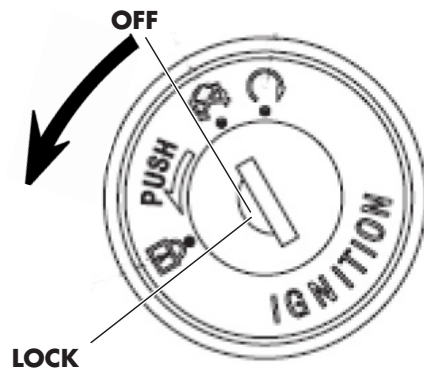

1.6 COMANDI

BLOCCHETTO MULTIFUNZIONE

Il blocchetto multifunzione ha tre funzioni principali:

- ON** Il motore e le luci possono funzionare.
La chiave non può essere tolta.
- OFF** Il motore e le luci non possono funzionare.
La chiave può essere tolta.
- LOCK** Lo sterzo è bloccato.
Il motore e le luci non possono funzionare.
La chiave può essere tolta.

ATTENZIONE!

- Non ruotare mai l'interruttore di avviamento su "**OFF**" durante la marcia, ciò può causare incidenti.
- Bloccare sempre lo sterzo quando il motociclo viene parcheggiato per evitare l'uso non autorizzato del veicolo.

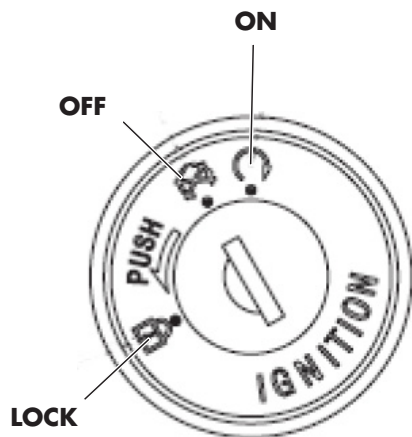

BLOCCASTERZO

Bloccaggio

Girare completamente il manubrio verso sinistra. Dalla posizione **"OFF"** tenendo premuta la chiave girare sulla posizione **"LOCK"**. Per facilitare l'inserimento del bloccasterzo muovere leggermente il manubrio mentre si ruota la chiave.

Sbloccaggio

Girare la chiave su **"OFF"** e il bloccasterzo si disinserisce automaticamente.

ATTENZIONE!

- Dopo l'operazione di bloccaggio provare a girare delicatamente il manubrio per assicurarsi che lo sterzo sia effettivamente bloccato.
- Non girare mai la chiave sulle posizioni **"OFF"** o **"LOCK"** durante la guida
- Bloccare sempre lo sterzo quando il motociclo viene parcheggiato per evitare l'uso non autorizzato del veicolo.

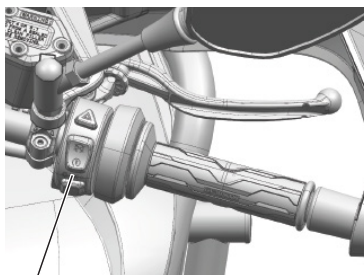

Pulsante avviamento

LUCI SEMPRE ACCESE

Questo veicolo è dotato di un sistema di accensione automatica delle luci quando la chiave è su "ON".

ATTENZIONE!

Non lasciare la chiave su "ON" a motore spento per più di 3 minuti per evitare di scaricare la batteria.

PULSANTE AVVIAMENTO



Per avviare il motore premere il pulsante di avviamento situato sul manubrio destro con la chiave su "ON" e il cambio marce in posizione "N".

ATTENZIONE!

Per le istruzioni da seguire nella fase di avviamento fare riferimento a pag. 69.

SEGNALAZIONE DI EMERGENZA (HAZARD)

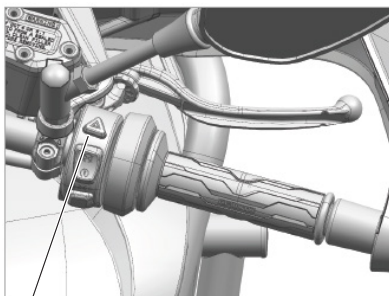

Segnalazione di
emergenza (Hazard)



Premendo il tasto nell'icona a sinistra gli indicatori di direzione anteriori e posteriori lampeggiano contemporaneamente.



Premendo nuovamente il tasto nell'icona a sinistra gli indicatori di direzione anteriori e posteriori si spengono contemporaneamente.

ATTENZIONE!

- Utilizzare questo comando quando si intendono segnalare particolari condizioni di emergenza.
- Il comando non si disattiva automaticamente. Non dimenticarlo acceso per non pregiudicare la sicurezza di marcia.
- Non utilizzare la segnalazione di emergenza a motore spento per più di 10 minuti per evitare di scaricare la batteria.

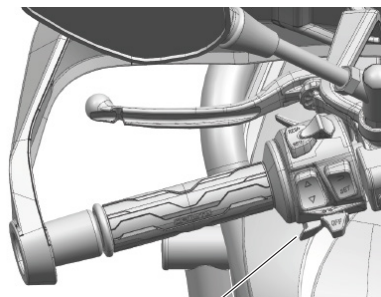

Avvisatore acustico

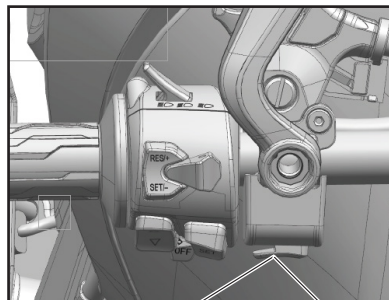

Fendinebbia



Pulsante
fari fendinebbia

AVVISATORE ACUSTICO (CLACSON)



Premere il pulsante per far suonare l'avvisatore acustico con la chiave su "ON".

FARI SUPPLEMENTARI (FENDINEBBIA)

I fari supplementari possono essere accesi solo se è accesa la luce anabbagliante; se è accesa la luce diurna non è possibile accendere i fari supplementari.

Attivazione



Premere brevemente il pulsante in figura per inserire i fari supplementari fendinebbia. La relativa spia di controllo fari fendinebbia si accenderà automaticamente sul display.

Disattivazione



Premere nuovamente in figura per disinserire i fari supplementari fendinebbia. La relativa spia di controllo fari fendinebbia si spegnerà automaticamente sul display.

ATTENZIONE!

I fari supplementari sono omologati come fari fendinebbia e possono essere utilizzati esclusivamente in condizioni atmosferiche di scarsa visibilità.

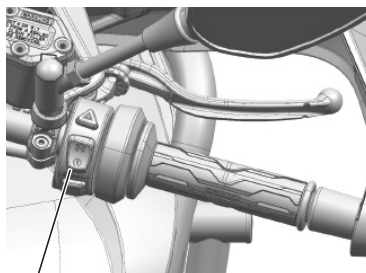

Interruttore arresto motore

INTERRUTTORE ARRESTO MOTORE



Il motore non può funzionare



Il motore può funzionare

ATTENZIONE!

Normalmente l'interruttore deve essere nella posizione "⚡" e deve essere posizionato su "⊗" solo per spegnere il motore in caso d'emergenza.

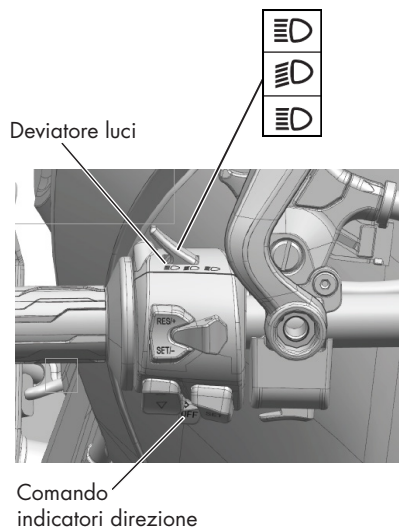

DEVIATORE LUCI

- Luce abbagliante: illumina la strada in profondità.
- Luce anabbagliante: illumina la strada di fronte al veicolo.
- Lampeggio diurno: premere l'interruttore per il lampeggio.

COMANDO INDICATORI DI DIREZIONE (FRECCHE)

Azionare il comando per far lampeggiare gli indicatori di direzione.

- per girare a destra
- per girare a sinistra

Premere sulla leva del comando per disattivare gli indicatori di direzione.

ATTENZIONE!

- La freccia non si disattiva automaticamente dopo aver effettuato la svolta.
- La freccia si disattiva automaticamente dopo pochi secondi dopo aver effettuato un sorpasso.

CRUISE CONTROL

Il comando è costituito da un interruttore ON/OFF e da un tasto di regolazione della velocità ("RES/+" e "SET/-").

E' attivabile se la velocità del veicolo è compresa tra 40 km/h e 130 km/h e il cambio marce è tra la quarta e la sesta marcia.

Attivazione Cruise Control

Se la velocità del veicolo è compresa 40 km/h e 130 km/h e il cambio marce è tra la quarta e la sesta marcia dopo aver posizionato l'interruttore cruise control su "ON": Control per attivarne la funzione

Premere brevemente il pulsante "SET/-": il sistema imporrà la velocità raggiunta in quel momento come velocità di crociera target iniziale.

- Premere brevemente il pulsante "RES/+": per aumentare la velocità target di 2 Km/h a ogni breve pressione del pulsante.
- Premere a lungo il pulsante di regolazione della velocità per aumentare o diminuire continuamente la velocità di crociera.

Disattivazione Cruise Control

Il cruise control si disattiverà automaticamente nei seguenti casi:

- Frenando, azionando la frizione o accelerando.
- Se la velocità effettiva del veicolo si riduce a meno di 40 Km/h.
- Azionando l'interruttore del cruise control su "OFF" o spegnendo il motore.

Pulsante RES/+

Pulsante SET/-

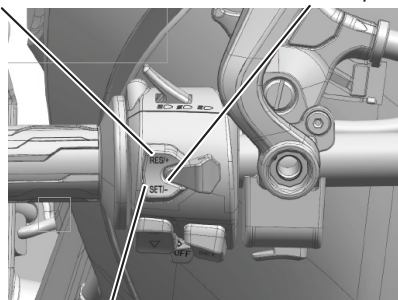

Interruttore a levetta Cruise Control

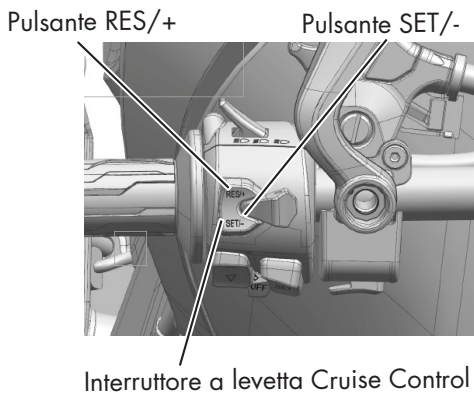

Dopo la disattivazione automatica il cruise control può essere riattivato rapidamente premendo brevemente "RES/+": il veicolo riprenderà la stessa velocità precedentemente impostata.

ATTENZIONE!

- Spegnerne sempre il cruise control quando non è necessario per evitarne l'attivazione involontaria.
- Prestare molta attenzione alla guida durante l'impostazione/regolazione della velocità del veicolo.
- Non utilizzare il cruise control quando il traffico è intenso, in curve strette, su strade tortuose, fondi stradali bagnati o sdruciolevoli, fondi stradali coperti di neve o ghiaccio, colline ripide o strade collinari in quanto potrebbe causare la perdita di controllo del veicolo o incidenti.
- Il pilota deve sempre avere il controllo del veicolo e del cruise control nel caso sia attivato.
- Con il cruise control attivo il pilota può riprendere rapidamente e in qualsiasi momento il controllo della velocità utilizzando il freno, la frizione o il cambio marce.
- Il cruise control è solo un sistema ausiliario alla guida: non fare quindi affidamento ad esso per compensare le proprie capacità di guida e prestare molta attenzione alla guida quando è attivo.

1.7 DOTAZIONI

VANO SOTTO SELLA

Per accedere al vano sotto sella inserire la chiave di avviamento nella serratura sul lato sinistro del veicolo.

Apertura

Alzare e tirare verso l'esterno la sella posteriore. In questo vano è contenuto il kit di attrezzi in dotazione al veicolo.

Chiusura

Riposizionare la sella nella sua sede e spingere verso il basso fino al completo sbloccaggio dei perni di chiusura facendo attenzione che i tre incavi della sella si incastrino perfettamente nei tre perni di aggancio.

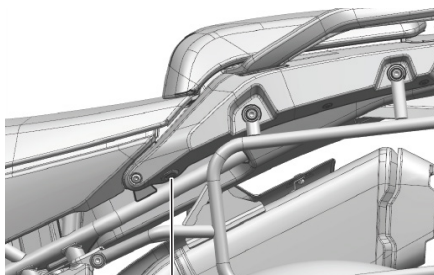

Serratura vano sotto sella

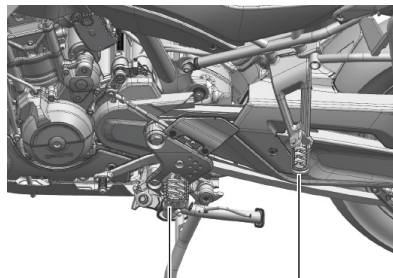

Poggiatesta pilota

Poggiatesta passeggero

POGGIATESTA PASSEGGERO

Come utilizzarlo

Per estrarre il poggiatesta tirarlo verso l'esterno.

ATTENZIONE!

Spingere delicatamente il poggiatesta nella sua sede se non utilizzato.

POGGIATESTA PILOTA

Con il cavalletto laterale ritratto, tirando la leva della frizione, il motore si avvia in qualunque marcia del cambio. Abbassando il cavalletto laterale il motore si spegne se è inserita una marcia diversa dal folle.

Non lasciare il motociclo sul cavalletto laterale in zone di passaggio: il motociclo potrebbe cadere

ATTENZIONE!

Il poggiatesta è dotato di una molla che ne consente la chiusura automatica in caso di urto.

SPECCHI RETROVISORI

800MT Sport e Touring è provvista di specchi retrovisori che possono essere regolati in base alle esigenze di guida.

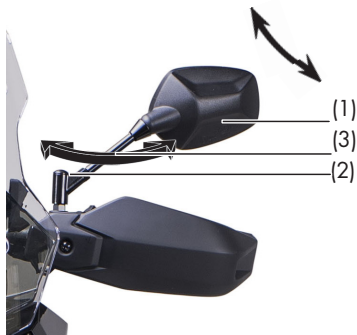

Regolazione specchio

E' possibile regolare l'inclinazione dello specchio (1) manualmente finchè non sia raggiunta la posizione ottimale.

Regolazione stelo

E' possibile regolare l'orientamento dello stelo di ogni specchio nel modo seguente:

- Togliere il tappo superiore (2) e allentare il dado sottostante per regolare l'orientamento dello stelo (3) in base alla posizione desiderata.
- Riavvitare il dado e riposizionare il tappo superiore (2).

ATTENZIONE!

- Per motivi di sicurezza non effettuare la regolazione degli specchi durante la guida.
- Prima della partenza ricordarsi di regolare entrambi gli specchi nella posizione adeguata per consentire una perfetta visibilità durante la guida.

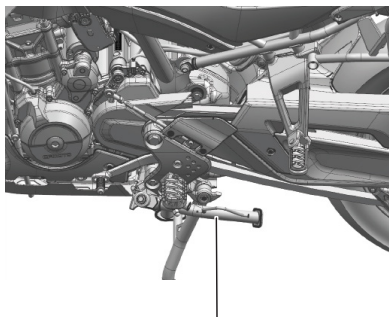

Cavalletto laterale alzato

CAVALLETTO LATERALE

Il veicolo è dotato di un cavalletto laterale solo per soste su terreni solidi e in piano.

Un interruttore interrompe il circuito di avviamento quando il cavalletto laterale è abbassato e una marcia diversa dal folle è inserita.

Come utilizzarlo

- a** Spegner il motore e scendere dal motociclo.
- b** Estrarre il cavalletto laterale e contemporaneamente appoggiare il motociclo sul cavalletto.
- c** Ruotare completamente il manubrio verso sinistra e assicurarsi che il veicolo sia stabile.

ATTENZIONE!

- In caso di parcheggio in salita posizionare il veicolo con la ruota anteriore verso la salita ed inserire la prima marcia del cambio.
- Il cavalletto laterale non è progettato per sostenere un carico oltre a quello del veicolo.
- Con il cavalletto laterale abbassato il motore si avvia solo con il cambio marce in posizione di folle



Cavalletto centrale abbassato

CAVALLETTO CENTRALE

ATTENZIONE!

Il cavalletto centrale è in dotazione solo sulla versione CFMOTO 800MT Touring.

Per posizionare la CFMOTO 800MT Touring sul cavalletto centrale, facendo leva con un piede sul cavalletto stesso, muovere il veicolo tenendolo con la mano destra sulla maniglia del passeggero e con la mano sinistra sul manubrio, preventivamente girato a sinistra.

ATTENZIONE!

- Assicurarsi che il cavalletto centrale sia perfettamente ritratto prima della partenza per evitare incidenti.
- Assicurarsi che la molla del cavalletto sia perfettamente funzionante per evitare che il cavalletto si possa abbassare durante la guida e causare incidenti.



Posizione ammortizzatore di sterzo



Dettaglio ammortizzatore di sterzo

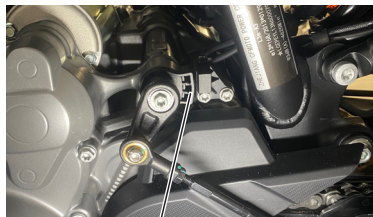

Quick Shift

AMMORTIZZATORE DI STERZO

ATTENZIONE!

L'ammortizzatore di sterzo è in dotazione solo sulla versione CFMOTO 800MT Touring.

CFMOTO 800MT Touring è dotata di serie di un ammortizzatore di sterzo non regolabile che permette di ridurre il tempo di sterzo e diminuire eventuali vibrazioni del manubrio, migliorando la sicurezza di guida.

QUICK SHIFT SYSTEM

ATTENZIONE!

Il sistema Quick Shift è in dotazione solo sulla versione CFMOTO 800MT Touring.

CFMOTO 800MT Touring è dotata di serie del sistema Quick Shift, che migliora l'esperienza di guida aumentando il comfort di marcia.

Esso permette al pilota di cambiare le marce senza necessariamente dover chiudere il gas e senza dover tirare la leva della frizione, che viene dunque utilizzata solo per partenze, fermate e scalate.

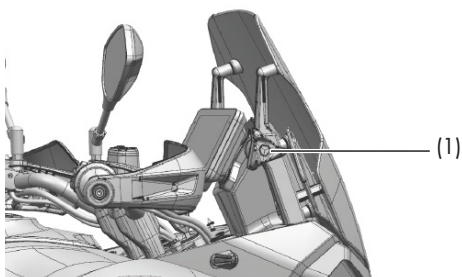

PARABREZZA

E' possibile regolare l'altezza del parabrezza di serie in varie posizioni secondo le esigenze di guida.

- a** Allentare la rotelle di regolazione del parabrezza (1), rispettivamente la rotella di destra in senso orario e quella di sinistra in senso antiorario.
- b** Alzare o abbassare il parabrezza per regolarne l'altezza.
- c** Riavvitare le rotelle di regolazione (1) rispettivamente in senso inverso.

ATTENZIONE!

Il parabrezza non correttamente installato può causare incidenti. Serrare ogni rotella di regolazione con molta cura.





Tappo prese USB chiuso



Tappo prese USB aperto

PRESA USB

Il veicolo è dotato di una doppia presa USB, situata sul lato sinistro del veicolo, in prossimità del paramani, utile per la ricarica di uno o due dispositivi elettronici a bassa potenza, da effettuare solo se il motore è acceso.

Specifiche Uscite: DC 5V 1A

- a** Sollevare il tappo in gomma dal basso all'alto.
- b** Inserire la presa del carica batterie nel dispositivo elettronico e nell'apposita presa USB, o nelle due prese USB in caso di caricamento doppio.

ATTENZIONE!

- Chiudere il tappo della presa se non viene utilizzata.
- Utilizzare la presa USB per la ricarica solo a motore acceso per evitare di scaricare la batteria del veicolo.
- Utilizzare la presa USB per la ricarica di un dispositivo elettronico compatibile con le specifiche della presa stessa per evitare danni all'impianto elettrico.
- Leggere attentamente le istruzioni del carica batterie del vostro dispositivo elettronico per non danneggiarlo. Eventuali danni causati al carica batterie non sono coperti da garanzia.



Chiave valigie



a. Apertura



b. Leva di chiusura valigia posteriore



Leva di chiusura valigie laterali

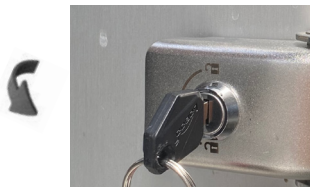

d. Chiusura

SET VALIGIE ACCESSORIE

800MT Sport e Touring possono essere accessoriate con due valigie laterali e una valigia posteriore in alluminio dotate di serratura.

Per l'apertura e chiusura delle valigie utilizzare l'apposita chiave fornita all'acquisto delle valigie; essa è uguale per le serrature di tutte le valigie e ne permette sia il montaggio e smontaggio sui relativi supporti sia l'apertura e chiusura delle serrature.

Apertura

- a Inserire la chiave nella serratura in posizione di lucchetto chiuso e girarla in senso orario nella posizione di lucchetto aperto.
- b Sganciare la leva di chiusura verso l'alto fino a sentire uno scatto: sarà così possibile aprire i coperchi delle due valigie laterali e di quella superiore.

Chiusura

- c Chiudere il coperchio della valigia e riagganciare la leva nella sua guida fino a sentire uno scatto.
- d Inserire la chiave nella serratura in posizione di lucchetto aperto e girarla in senso antiorario nella posizione di lucchetto chiuso. Estrarre la chiave e assicurarsi che la leva di chiusura sia correttamente bloccata.

ATTENZIONE!

- Prima della partenza assicurarsi che le valigie siano correttamente chiuse per evitare situazioni di pericolo.

INFORMAZIONI

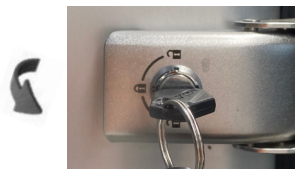
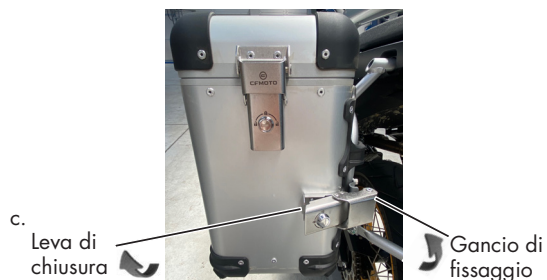
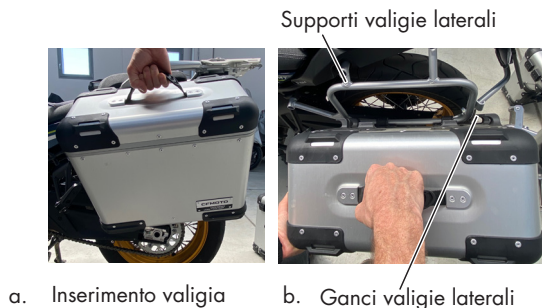

- Non lasciare il veicolo incustodito senza aver verificato che le valigie siano chiuse correttamente
- Il massimo carico ammesso è di 5 kg per ciascuna valigia laterale e 8 kg per la valigia posteriore.
- Il carico delle valigie può influire sulla stabilità del veicolo durante la guida modificando il comportamento del veicolo stesso. non superare quindi il massimo carico ammesso.
- Il danneggiamento di particolari dovuto al sovraccarico delle valigie non è coperto da garanzia.
- Eventuali danni al veicolo dovuti a un mancato rispetto degli accorgimenti qui specificati non sono coperti da garanzia.

Montaggio valigie laterali sul veicolo

Per installare le valigie laterali sui relativi supporti del veicolo è necessario:

- a Avvicinare la valigia laterale inclinata verso l'esterno tenendola per la maniglia superiore in modo da permettere ai ganci della valigia di inserirsi correttamente ai relativi supporti.
- b Ruotare la valigia in verticale per agganciarla completamente ai relativi supporti.
- c Ruotare il gancio di fissaggio verso l'interno fino a sentire uno scatto e tirare la leva di chiusura verso l'esterno: il gancio sarà ora fissato ai supporti del veicolo.
- d Inserire la chiave nella serratura in posizione di lucchetto aperto e girarla in verso antiorario nella posizione di lucchetto chiuso: la valigia laterale sarà



a. Guide sul supporto



b. Inserimento valigia



c. Gancio di fissaggio

Leva di chiusura



d. Serratura aperta



Serratura chiusa

così fissata ai supporti.

Smontaggio valigie laterali sul veicolo

Per smontare le valigie laterali dai relativi supporti del veicolo procedere effettuando in senso inverso le medesime operazioni del montaggio appena spiegate.

Montaggio valigia posteriore sul veicolo

Per installare la valigia posteriore sul relativo supporto del veicolo è necessario:

- a Avvicinare la valigia posteriore inclinata verso l'esterno tenendola per la maniglia superiore e prestando attenzione a far combaciare i ganci con le relative guide in modo da inserirli correttamente nei relativi supporti.
- b Ruotare la valigia in verticale per agganciarla completamente ai relativi supporti.
- c Ruotare il gancio di fissaggio verso il basso fino a sentire uno scatto e tirare la leva di chiusura verso l'alto: il gancio sarà ora fissato ai supporti del veicolo.
- d Inserire la chiave nella serratura in posizione di lucchetto aperto e girarla in senso orario nella posizione di lucchetto chiuso: la valigia posteriore sarà così fissata ai supporti.

Smontaggio valigia posteriore sul veicolo

Per smontare la valigia posteriore dai relativi supporti del veicolo procedere effettuando in senso inverso le medesime operazioni appena spiegate.



ATTENZIONE!

- Prima di mettersi alla guida assicurarsi che le valigie siano perfettamente installate per evitare situazioni di pericolo.
- Eventuali danni al veicolo dovuti ad un mancato rispetto degli accorgimenti qui specificati non sono coperti da garanzia.

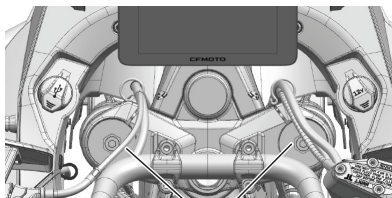

Regolazione idraulica sospensioni anteriori



Registro regolazione compressione

Stelo anteriore destro

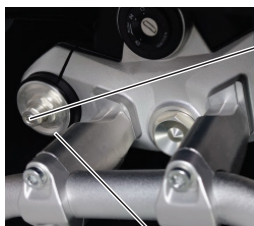

Registro regolazione estensione

Stelo anteriore sinistro

REGOLAZIONE SOSPENSIONI ANTERIORI

Per adattare il comportamento del veicolo alle condizioni di guida e alle condizioni di carico gli ammortizzatori anteriori sono regolabili idraulicamente e meccanicamente nel precarico della molla.

Regolazione idraulica - Compressione

La regolazione della compressione influisce sulla velocità di risposta dell'ammortizzatore ed è possibile agendo sull'ammortizzatore destro.

Posizioni possibili totali: 20 ± 2 clic

Impostazione di fabbrica: 10 clic

Con un cacciavite a testa piatta ruotare il registro in direzione H per indurire la compressione; ruotare in direzione S per ammorbidire la compressione.

Per ripristinare le impostazioni di fabbrica procedere in senso inverso.

Regolazione idraulica - Estensione

La regolazione dell'estensione influisce sulla velocità di risposta dell'ammortizzatore ed è possibile agendo sull'ammortizzatore sinistro.

Posizioni possibili totali: 20 ± 2 clic

Impostazione di fabbrica: 10 clic

Con un cacciavite a testa piatta ruotare il registro in direzione H per aumentare la frenatura in estensione; in direzione S per ridurre la frenatura in estensione. Per ripristinare le impostazioni di fabbrica procedere in senso inverso.

INFORMAZIONI

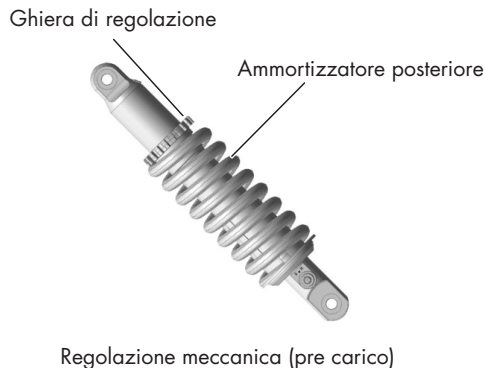
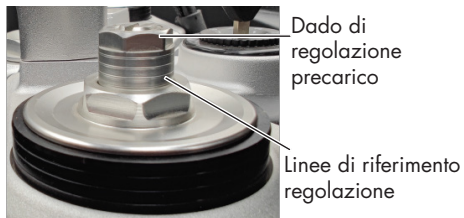

Regolazione meccanica (pre carico)

Il pre carico della molla dell'ammortizzatore anteriore influenza la forza necessaria per la compressione della molla. E' possibile regolare l'ammortizzatore in diverse posizioni tra un minimo (consigliata per uso singolo) ed un massimo (consigliata per uso con passeggero e carico). Utilizzando una chiave apposita variare il pre carico dell'ammortizzatore: ruotare il registro in direzione H per aumentare il pre carico.

ATTENZIONE!

Assicurarsi che il numero delle linee di riferimento sui regolatori del pre carico sia uguale per entrambi gli ammortizzatori.

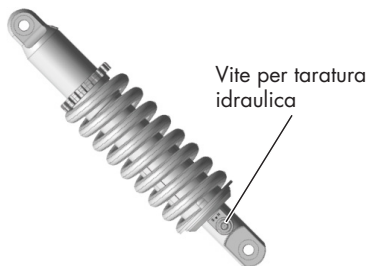

Regolazione idraulica

REGOLAZIONE AMMORTIZZATORE POSTERIORE

Per adattare il comportamento del veicolo alle condizioni di carico e a quelle di guida l'ammortizzatore posteriore è regolabile meccanicamente nel pre carico della molla ed idraulicamente.

Regolazione meccanica (pre carico)

E' possibile regolare l'ammortizzatore in diverse posizioni tra un minimo (consigliata per uso singolo) ed un massimo (consigliata per uso con passeggero e carico).

Utilizzando l'apposita chiave situata sotto la sella del pilota, variare il pre carico dell'ammortizzatore (ruotare in senso orario per ridurre il pre carico, ruotare in senso antiorario per aumentare il pre carico).

Regolazione idraulica in estensione

E' possibile regolare l'ammortizzatore in diverse posizioni tra un minimo ed un massimo in base alla velocità con cui l'ammortizzatore si comprime o si estende.

Con un cacciavite a testa piatta settare l'ammortizzatore nella posizione più adatta alle condizioni di guida:

in direzione H (senso orario) per aumentare la frenatura in estensione e in direzione S (verso antiorario) per ridurre la frenatura in estensione. Per ripristinare le impostazioni di fabbrica procedere in senso inverso.

ACCESSORI E MODIFICHE

L'utilizzo di accessori non originali **CFMOTO** o modifiche al veicolo possono influire negativamente sulla sicurezza e sul funzionamento dello stesso. **CFMOTO** non assume alcuna responsabilità riguardo a scelta, installazione e uso di accessori non originali: i relativi danni conseguenti al veicolo non sono coperti da garanzia.

Nel caso di installazione di un accessorio, accertarsi che esso:

- non copra i sistemi di illuminazione,
- non riduca la distanza dal suolo del veicolo o il suo angolo di inclinazione,
- non ostacoli il libero movimento delle sospensioni,
- non impedisca una corretta posizione di guida,
- non interferisca con l'uso di qualsiasi comando.

Si raccomanda attenzione sia al sistema di fissaggio di eventuali accessori, sia a non superare il massimo carico ammissibile stabilito da CFMOTO. In particolare guidare con molta cautela se sul vostro motociclo sia montato un parabrezza maggiorato: quest'ultimo genera delle forze aerodinamiche che possono influire sulla stabilità del veicolo; attenersi quindi alle indicazioni fornite dal costruttore del parabrezza stesso. Si raccomanda, inoltre, di non asportare alcun particolare originale e di non alterare il veicolo in nessun modo poiché tali modifiche potrebbero causare problemi di manovra, stabilità e frenata del veicolo oltre a renderlo non più idoneo alla circolazione su strade pubbliche.

800MT Sport Touring

USO

USO

800MT Sport Touring





2.1 SICUREZZA DI GUIDA

Rilassarsi ed indossare abiti adeguati sono i punti chiave per una guida sicura.

Osservare le regole della circolazione stradale, concentrarsi nella guida ed avere prudenza è essenziale per prevenire incidenti. Essere in buone condizioni fisiche è fondamentale per controllare al meglio il veicolo.

Farmaci, droghe e alcool rendono rischiosa la guida.

ATTENZIONE!

Prima di porsi alla guida del motociclo effettuare i controlli pre-guida.

EQUIPAGGIAMENTO

Indossare sempre indumenti adeguati. Allacciare i polsini per evitare che possano impigliarsi nelle leve dei freni. Indossare il casco ed allacciarlo correttamente. E' consigliabile l'utilizzo di guanti protettivi di tipo motociclistico. Il manubrio va impugnato saldamente con entrambe le mani.

E' molto pericoloso guidare lo motociclo con una mano sola.

ATTENZIONE!

- Evitare di indossare abiti troppo larghi o lunghi per prevenire situazioni di pericolo.
- Non toccare la marmitta durante la guida e per almeno 10 minuti dopo aver spento il motore.

- Per evitare il pericolo di incendio non parcheggiare in prossimità di sostanze infiammabili o erba secca.

METODO DI GUIDA

Sedersi in una posizione corretta che permetta di controllare propriamente tutte le funzioni dello motocicletto. La sicurezza dei veicoli a due ruote è influenzata dalla posizione di guida. Il conducente deve occupare la parte centrale della sella. Una posizione troppo arretrata provoca un alleggerimento della ruota anteriore che può far sbandare il veicolo.

Evitare manovre brusche che potrebbero far perdere il controllo del veicolo.

Prestare la massima attenzione alle condizioni della strada. In caso di strade con buche ed ondulazioni del manto moderare la velocità ed evitare di irridirirsi.

ATTENZIONE!

Il manubrio va sempre impugnato saldamente con entrambe le mani, come impone il Codice della Strada. E' molto pericoloso, infatti, guidare il motocicletto con una mano sola.

Massimo carico valigia
posteriore 8 kg



Massimo carico per ciascuna
valigia laterale 5 kg

CARICO

Il comportamento del veicolo varia quando vengono trasportati oggetti. Un eccesso di carico può provocare oscillazioni dello sterzo e compromettere la sicurezza di guida.

Non superare mai i limiti di carico sotto indicati: un eccessivo carico può causare l'instabilità del veicolo.

La massima capacità di carico disponibile del set di valigie accessorio è di 18 kg, distribuibile tra:

- 5 kg per ciascuna delle due valigie laterali
- 8 kg per la valigia posteriore

Quando si trasporta un carico procedere con prudenza ed in particolare più è pesante il carico più bassa deve essere la velocità.

- Considerare una distanza di sicurezza maggiore poiché più il veicolo è pesante più tempo impiega a frenare .
- Quando si trasporta un carico procedere con prudenza ed in particolare più è pesante il carico più bassa deve essere la velocità.
- Considerare una distanza di sicurezza maggiore poiché più il veicolo è pesante più tempo impiega a frenare

Velocità massima ammissibile con valigie



Etichetta valigie laterali

Etichetta valigia posteriore

ATTENZIONE!

- Quando il veicolo viene accessorato con le valigie, la velocità massima ammissibile è di 120 km/h.
- Viaggiare a una velocità superiore a quanto dichiarato risulta un pericolo per l'utente in quanto la presenza delle valigie cambia l'aerodinamica e la stabilità del veicolo.
- Tutti i dettagli relativi al carico massimo ammissibile e alla velocità massima se il veicolo viene accessorato con le valigie sono specificate nell'etichetta riportata qui a fianco.

ATTENZIONE!

- Non mettere alcun tipo di strofinaccio tra la carrozzeria ed il motore perché farebbe surriscaldare il motore.
- Non trasportare oggetti al di fuori degli spazi predisposti per evitare incidenti o danni alla carrozzeria



Poggiapiedi passeggero

TRASPORTO PASSEGGERO

Per il trasporto di un passeggero utilizzare esclusivamente la parte posteriore della sella.

Ricordarsi che il conducente ha la responsabilità di istruire il passeggero sulle modalità di salita e discesa dal veicolo. Inoltre il guidatore è il primo a salire e l'ultimo a scendere dal veicolo al fine di regolare la stabilità e l'equilibrio del veicolo stesso.

Salita

- Il conducente, dopo essere salito sul veicolo tiene entrambi i piedi a terra per mantenere il veicolo in equilibrio.
- Il passeggero sale sempre dal lato sinistro del veicolo, dopo aver estratto e utilizzato l'apposito poggia piedi.

Discesa

- Il conducente, dopo aver arrestato il veicolo, tiene entrambi i piedi appoggiati a terra per mantenere il veicolo in equilibrio.
- Il passeggero scende sempre dal lato sinistro muovendosi con cautela per non sbilanciare il veicolo.

2.2 AVVIAMENTO

AVVIAMENTO ELETTRICO

- a Salire sul veicolo dal lato sinistro e sedersi in posizione sicura e confortevole. Mantenere entrambi i piedi al suolo per non perdere l'equilibrio.
- b Sollevare il cavalletto laterale.
- c Assicurarsi che l'interruttore di arresto motore sia su "⊘" ed il bloccasterzo non sia inserito.
- d Girare la chiave di avviamento su "ON".
- e Posizionare il cambio in folle (la spia N sarà accesa) e premere il pulsante di avviamento.

Questo modello è dotato di iniezione elettronica. Per avviare il motore non è necessario ruotare il comando dell'acceleratore.

ATTENZIONE!

- Rilasciare il pulsante di avviamento nell'istante in cui il motore si avvia.
- Non premere il pulsante di avviamento quando il motore è in funzione, altrimenti il motore potrebbe danneggiarsi.

Per evitare di scaricare la batteria non tenere premuto il pulsante di avviamento per più di 5 secondi consecutivi. Se il motore non parte entro 5 secondi, rilasciare il pulsante ed attendere 10 secondi circa prima di riprovare ad avviare il motore.

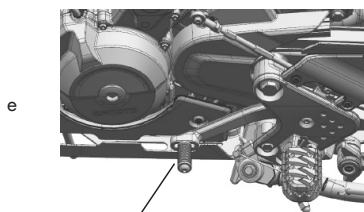
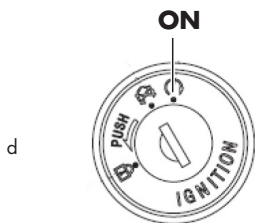

Leva cambio "N"



Pulsante d'avviamento

ATTENZIONE!

- Con il cavalletto laterale estratto il motore può essere avviato solo se il cambio è in folle, se si tenta di inserire una marcia il motore non si avvia.
- Assicurarsi che il cavalletto laterale sia completamente chiuso prima della partenza.
- I gas di scarico sono altamente tossici. Non avviare mai il veicolo in locali chiusi o non ben ventilati.

Sistema automatico arresto motore

800MT Sport/Touring è dotato di un sistema automatico di arresto del motore, interruzione del flusso di carburante e accensione della spia iniezione nel caso in cui il veicolo si ribalti. Prima di riavviare il motore posizionare la chiave su "**OFF**" e poi su "**ON**".

2.3 GUIDA

PARTENZA

1 Avviare il motore

Ritirare il cavalletto laterale ed avviare il motore seguendo le indicazioni del paragrafo precedente.

ATTENZIONE!

Mantenere tirata la leva del freno anteriore fino al momento della partenza.

2 Partenza

Con la manopola acceleratore completamente chiusa e il motore al minimo tirare completamente la leva frizione.

Inserire la prima marcia spingendo verso il basso la leva cambio.

Rilasciare la leva del freno anteriore.

Rilasciare lentamente la leva frizione e contemporaneamente accelerare moderatamente, il veicolo inizierà ad avanzare.

ATTENZIONE!

Il rilascio troppo brusco o rapido della leva frizione può causare l'arresto del motore e l'impuntamento del veicolo. Non accelerare bruscamente durante la partenza per non perdere il controllo del veicolo.

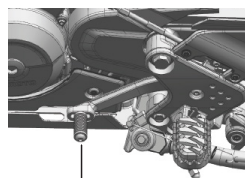
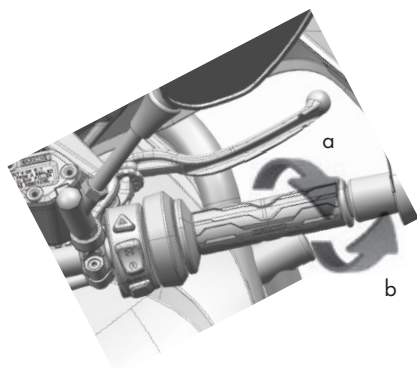

Leva del cambio

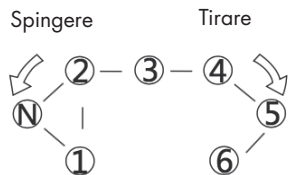

3 Accelerare dolcemente

a Rotazione La velocità aumenta.

Alla partenza o in prossimità di una salita ruotare la manopola gradualmente per aumentare la potenza erogata dal motore.

b Ritorno La velocità diminuisce.

In caso di emergenza il ritorno va effettuato il più rapidamente possibile.

CAMBIO MARCE

Il veicolo è dotato di un cambio a sei rapporti disposti come in figura. Utilizzare il corretto rapporto in funzione delle condizioni di guida.

Passaggio al rapporto superiore

Rilasciare la manopola acceleratore, tirare la frizione, sollevare la leva del cambio, rilasciare la frizione e accelerare.

Passaggio al rapporto inferiore (scalata)

Rilasciare la manopola acceleratore, se necessario azionare le leve freno per ridurre la velocità. Tirare la frizione, abbassare la leva del cambio e rilasciare la frizione.

ATTENZIONE!

Scalare sempre una marcia alla volta ed alla velocità corretta per evitare il fuori giri del motore e l'impuntamento della ruota posteriore.

Guidare con prudenza

Prima di immettersi nel traffico accendere gli indicatori

di direzione e controllare che non sopraggiungano altri veicoli.

Una guida corretta prolunga la vita del vostro veicolo

- Scaldare il motore prima di partire e moderare la velocità a motore freddo.
- Non accelerare bruscamente.
- Non guidare per lunghi tratti a velocità massima.

Evitare frenate brusche o sterzate improvvise

Se usati bruscamente i freni possono far bloccare le ruote del veicolo e causare una situazione di pericolo. Frenate brusche e sterzate improvvise possono essere causa di scivolate.

Fare attenzione quando la strada è bagnata

L'aderenza su una strada bagnata è minore che su una strada asciutta e lo spazio di frenata aumenta. Moderare la velocità e prestare la massima attenzione.

Moderare la velocità in discesa

In discesa rilasciare l'acceleratore e ridurre la velocità con leggere frenate intermittenti.

ATTENZIONE!

Evitare l'uso prolungato dei freni, che possono surriscaldarsi e perdere di efficienza.

2.4 COME FERMARSI

1 In prossimità del punto di fermata

Azionare gli indicatori di direzione, controllare che non stiano sorraggiungendo altri veicoli e fermare il veicolo dolcemente.

Per fermarsi rilasciare la manopola dell'acceleratore e frenare dolcemente con entrambi i freni; leva cambio in posizione "N".

2 Quando il veicolo è fermo

Disinserire gli indicatori di direzione e girare la chiave su "OFF" per spegnere il motore.

ATTENZIONE!

Non girare mai la chiave su "OFF" quando il veicolo è in movimento. Il mancato funzionamento dell'impianto elettrico potrebbe provocare situazioni di pericolo.

3 Parcheggio

Estrarre il cavalletto laterale e scendere dal lato sinistro del veicolo ed Parcheggiare sempre il motociclo su superfici piane ed in posizione tale da non intralciare il traffico. Il veicolo potrebbe cadere se parcheggiato su superfici sconnesse o cedevoli.

4 Bloccare lo sterzo ed estrarre la chiave

Assicurarsi che lo sterzo sia effettivamente bloccato.

5 Accorgimenti parcheggio

L'esposizione ai raggi solari, producendo in alcuni casi un forte calore, può danneggiare la strumentazione e la vernice delle plastiche. Piccoli accorgimenti possono evitare questo inconveniente:

- a** Se possibile, non parcheggiate il veicolo di fronte al sole.
- b** Se necessario, quando il veicolo è parcheggiato al sole, coprire la strumentazione con un panno in modo da proteggerla dai raggi solari.

ATTENZIONE!

- Il danneggiamento di strumentazioni, plastiche, ecc. dovuto al montaggio di parabrezza non originali non è coperto da garanzia.
 - Eventuali danni al veicolo dovuti ad un mancato rispetto degli accorgimenti qui specificati non sono coperti da garanzia.
-

2.5 SISTEMA ANTIBLOCCAGGIO ABS

L'ABS è concepito per prevenire il bloccaggio di entrambe le ruote quando si frena applicando e interrompendo la forza frenante a brevi intervalli.

Quando l'ABS è in funzione (a velocità maggiori di 6 km/h circa) è normale avvertire pulsazioni sulle leve del freno: proseguire normalmente l'azione frenante.

ATTENZIONE!

- L'ABS non può compensare condizioni avverse della strada: in caso di liquidi o manto irregolare gli spazi di arresto possono essere superiori a quelli di un sistema tradizionale.
- L'ABS non può controllare il bloccaggio se la ruota scivola lateralmente: quando si sta curvando limitare la forza frenante od evitare di frenare riducendo la velocità prima di entrare in curva.
- L'uso di pneumatici non raccomandati può causare il malfunzionamento dell'ABS e, di conseguenza, un allungamento imprevedibile degli spazi di arresto.
- Quando il voltaggio della batteria è molto basso o se si interrompe l'alimentazione elettrica l'ABS non funziona: in tal caso la spia lampeggerà.
- In caso di malfunzionamento ricordarsi di prestare attenzione a non provocare il bloccaggio delle ruote durante frenate di emergenza. Rivolgersi al più presto ad un'officina autorizzata **CFMOTO**.

2.6 RODAGGIO

Il periodo di rodaggio è molto importante per l'affidabilità e la durata del veicolo. Seguire scrupolosamente quanto riportato:

- a** Durante i primi 500 km non richiedere mai le massime prestazioni del motore, non utilizzare più di 1/2 dell'acceleratore, evitare lunghe percorrenze a velocità elevata ed in salita, soprattutto con il passeggero.
- b** Dai 500 ai 1000 km non sorpassare mai i 2/3 di apertura del gas.
- c** Dopo i 1000 km aumentare progressivamente la velocità fino ad ottenere le massime prestazioni.

ATTENZIONE!

- Assicurarsi di cambiare l'olio motore secondo la periodicità specificata nella tavola di manutenzione.
- Durante la fase di rodaggio il motore deve assestarsi e trovare quindi l'accoppiamento idoneo dei vari elementi, può essere normale un consumo di olio più elevato dello standard; controllare con maggior frequenza il livello dell'olio motore di quanto indicato nella tabella di manutenzione del veicolo.

MANUTENZIONE

800MT Sport Touring



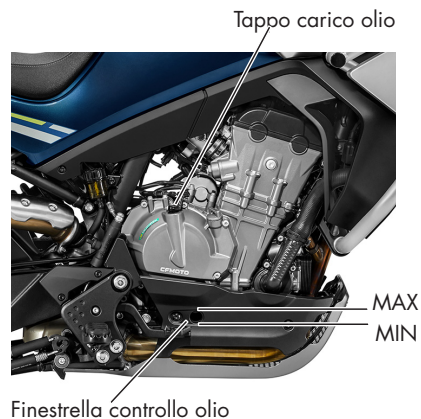

3.1 CONTROLLI PRE-GUIDA

E' bene abituarsi ad effettuare una breve ispezione dello motociclo prima di mettersi alla guida.

Questo controllo quotidiano, oltre ad essere fondamentale per la sicurezza, può evitare danni al veicolo.

Se si riscontra qualche anomalia contattare un punto di assistenza **CFMOTO** appena possibile.

CONTROLLO OLIO MOTORE

- a A motore freddo mantenere il veicolo in posizione verticale rispetto al terreno.
- b Dalla finestrella di ispezione, sul lato destro del veicolo, controllare che il livello dell'olio sia compreso tra il valore minimo e il massimo. Se il livello è prossimo al minimo rabboccare olio motore.

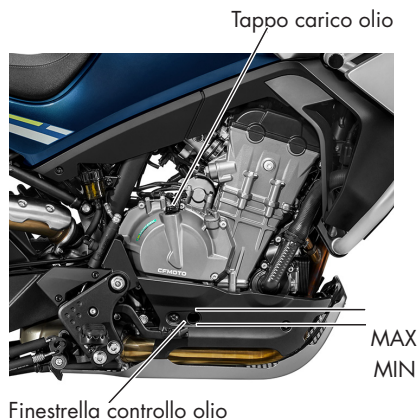

RABBOCCO OLIO MOTORE

- a A motore freddo mantenere il veicolo in posizione verticale rispetto al terreno.
- b Dopo aver svitato e tolto il tappo di carico olio, rabboccare il lubrificante finchè nella finestrella di controllo il livello raggiunge il valore massimo.

ATTENZIONE!

- Far attenzione a non ustionarsi durante il controllo.
- Non superare il livello massimo durante il rabbocco. Un eccesso di olio può causare malfunzionamenti e danneggiamento del motore.
- Il livello dell'olio risulta errato se il motociclo viene parcheggiato su una superficie non piana o se il motore è caldo.
- E' a cura del proprietario controllare periodicamente il livello dell'olio motore e rabboccare se necessario. Un normale consumo di olio può comportare un livello insufficiente anche se i tagliandi sono regolarmente eseguiti.

Olio consigliato

Si consiglia di utilizzare esclusivamente olio motore 10W-40 (specifiche JASO MA2, API SL/SM). Per i dettagli fare riferimento alla gamma di lubrificanti consigliati.

ATTENZIONE!

- Utilizzare olio di qualità non sufficiente provoca perdite di prestazioni e nei casi più gravi danneggiamento del motore.
- Avarie meccaniche provocate dall'uso di olio non adeguato non sono coperte da garanzia.

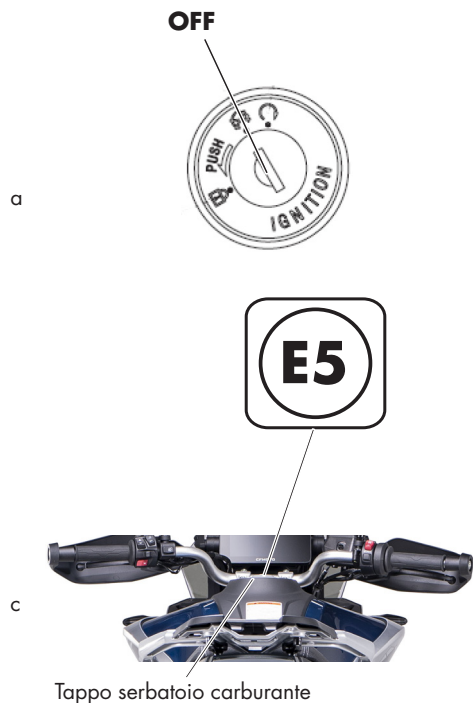

RIFORNIMENTO DI CARBURANTE

- Posizionare il veicolo sul cavalletto laterale dopo aver spento il motore.
- Dopo aver sollevato il coperchio di protezione, ruotare in senso orario la chiave nella serratura del serbatoio carburante fino ad ottenere l'apertura del tappo del serbatoio stesso.
- Per chiudere il serbatoio premere verso il basso il tappo e la serratura si bloccherà automaticamente (non è possibile estrarre la chiave se il tappo non è chiuso correttamente).

Utilizzare sempre il veicolo in un luogo sufficientemente aerato. Non riempire di benzina il serbatoio oltre il livello massimo.

ATTENZIONE!

- Durante il rifornimento fare molta attenzione a non ustionarsi: il carburante è infatti facilmente infiammabile ed esplosivo.
- Il veicolo è compatibile con carburante E5, cioè composto da massimo il 5% di etanolo, come indicato su apposita etichetta.

- L'utilizzo di carburante non conforme alle specifiche del costruttore comporta l'esclusione dalla garanzia.
- Non utilizzare acqua in pressione sul tappo carburante per evitare che l'acqua entri nel serbatoio.
- Fare attenzione a non far cadere il carburante sulla vernice del motociclo: in caso pulire immediatamente.
- Se l'indicatore "E" lampeggia continuamente durante la guida rifornirsi al più presto di carburante.
- Un livello insufficiente di carburante può causare problemi di avviamento del motore e danni della pompa carburante.

CONTROLLO AMMORTIZZATORI

Controllare le condizioni degli ammortizzatori anteriori e posteriore premendo verso il basso il manubrio e la sella ripetutamente.

Verificare che gli ammortizzatori non siano troppo cedevoli o poco progressivi.

Controllare eventuali rumori anomali.

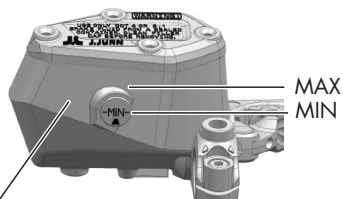

Finestra controllo olio freno anteriore
(bloccetto comandi destro)

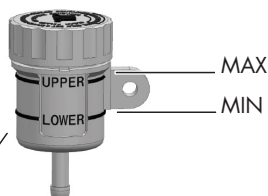

Finestra controllo olio freno posteriore
(vano sottosella)

Pastiglie
del freno

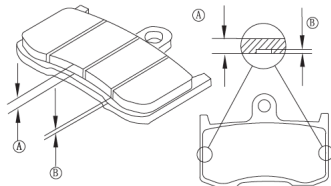

A: spessore pastiglie freno
B: spessore indicatore di usura

CONTROLLO FRENI

Livello liquido freni a disco anteriore e posteriore

- Mantenere il manubrio in posizione orizzontale e controllare che il livello del liquido nel serbatoio sia compreso tra il massimo e il minimo indicati.
- Se il livello nel serbatoio è prossimo al minimo controllare visivamente l'usura delle pastiglie del freno. Nel caso le pastiglie non siano usurate potrebbero esserci delle perdite nel circuito idraulico. Contattare al più presto un punto di assistenza **CFMOTO** per un'ispezione.

Rabbocco e sostituzione liquido freno a disco

Rivolgersi ad un'officina autorizzata **CFMOTO**.

Controllo usura pastiglie freno

Controllare visivamente lo stato di usura delle pastiglie. Le pastiglie sono da sostituire se non sono più visibili gli indicatori di usura presenti sulle stesse.

ATTENZIONE!

- Per la sostituzione delle pastiglie freno rivolgersi ad una officina autorizzata **CFMOTO**.
- Dopo aver sostituito le pastiglie freno azionare più volte la leva freno allo scopo di riposizionare le pastiglie.

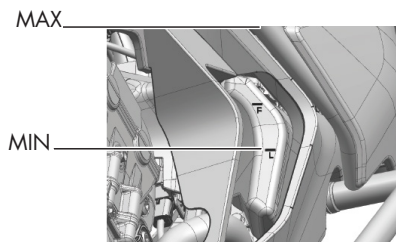

Finestrella serbatoio liquido refrigerante

Tappo serbatoio liquido refrigerante



Posizione serbatoio liquido refrigerante

CONTROLLO LIQUIDO REFRIGERANTE

- a Parcheggiare il veicolo in piano mantenendolo verticale.
- b Controllare che nel serbatoio il livello del liquido sia compreso tra il livello massimo e quello minimo (visibile dal lato anteriore destro del veicolo, Nel caso il livello sia inferiore al minimo procedere al rabbocco di liquido refrigerante.

Per il controllo del liquido refrigerante, data la complessità delle operazioni, rivolgersi ad un'officina autorizzata **CFMOTO**.

CONTROLLO LUCE DI ARRESTO

- Girare la chiave su **"ON"**.
- Tirare la leva freno anteriore e posteriore alternativamente e verificare che la luce si accenda.
- Controllare che il fanale posteriore non sia danneggiato o sporco.

CONTROLLO INDICATORI DI DIREZIONE

- Girare la chiave su **"ON"**.
- Agire sul comando degli indicatori e verificare che le frecce di destra e di sinistra lampeggino.

CONTROLLO SPECCHI RETROVISORI

Sedersi sulla sella e regolare gli specchi in modo da avere una corretta visione alle spalle. Verificare che gli specchi non siano danneggiati o sporchi.

CONTROLLO PNEUMATICI

Controllare la pressione con un manometro. La misura va effettuata quando il pneumatico è freddo.

Pressione pneumatici

- Ruota anteriore: 2,25 bar (solo pilota)
2,40 bar (pilota e passeggero)
- Ruota posteriore: 2,50 bar (solo pilota)
2,80 bar (pilota e passeggero)

- Controllare che nel battistrada dei pneumatici non siano rimasti frammenti metallici, chiodi o ghiaia. Eventualmente rimuoverli.
- Controllare lo stato di usura. Sostituire il pneumatico se presenta usura eccessiva od irregolare.

ATTENZIONE!

Pressione non corretta, usura eccessiva od irregolare del pneumatico riducono la stabilità del veicolo.

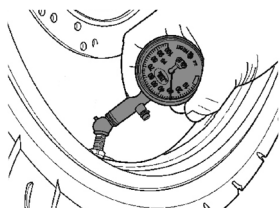

Chiodi o pezzi
metallici

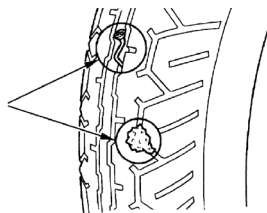

Profondità battistrada

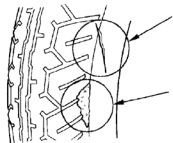

Tagli

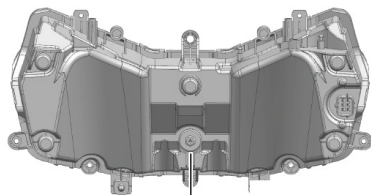

Rotella regolazione faro anteriore

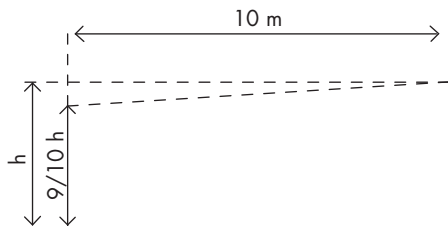
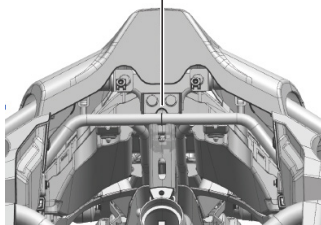

CONTROLLO FANALI

A motore acceso verificare il corretto funzionamento delle luci di posizione anteriore e posteriore, del proiettore abbagliante ed anabbagliante, della luce targa. Controllare inoltre che i fanali non siano danneggiati o sporchi.

Regolazione del proiettore anteriore

Sedersi sul veicolo alla distanza di 10 metri da una parete. Accendere il proiettore anabbagliante e misurare l'altezza massima della zona illuminata.

- valore standard altezza da terra: $9/10$ dell'altezza totale.

Per la regolazione agire sull'apposita rotella situata sul retro del proiettore stesso, accessibile dal basso.

CONTROLLO CONTACHILOMETRI

Verificare che il contachilometri ed il tachimetro funzionino correttamente.

CONTROLLO AVVISATORE ACUSTICO

Girare la chiave nella posizione "ON", premere il pulsante dell'avvisatore acustico e verificarne il corretto funzionamento.

CONTROLLO GENERALE

Osservare il motociclo e verificare che non ci siano danni evidenti a parti meccaniche, che il rumore e la fumosità allo scarico non siano eccessivi e che non siano presenti rumori anormali.

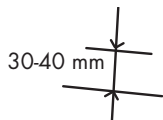
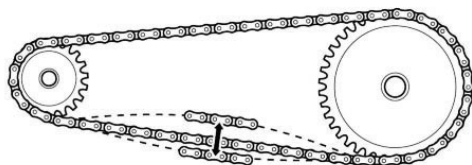

CONTROLLO CATENA DI TRASMISSIONE

- Dopo aver arrestato il motore posizionare il veicolo sul cavalletto laterale con il cambio in folle.
- Verificare che in un punto intermedio del ramo inferiore della catena a metà tra pignone e corona sia presente un gioco verticale di 30-40 mm.
- Dopo aver spostato il veicolo in avanti, verificare in altri punti il gioco libero della catena: esso deve mantenersi costante.

ATTENZIONE!

- Se in alcuni punti è presente un gioco maggiore o minore, è possibile che alcune delle maglie della catena siano schiacciate o grippate.
- In tal caso contattare al più presto un punto di assistenza **CFMOTO**. Per evitare eventuali grippaggi è buona norma lubrificare spesso la catena come indicato a pag.87.
- Se il gioco della catena è costante in diversi punti, ma sempre inferiore o maggiore di 30-40 mm, effettuare la regolazione della catena, come indicato a pag.86.

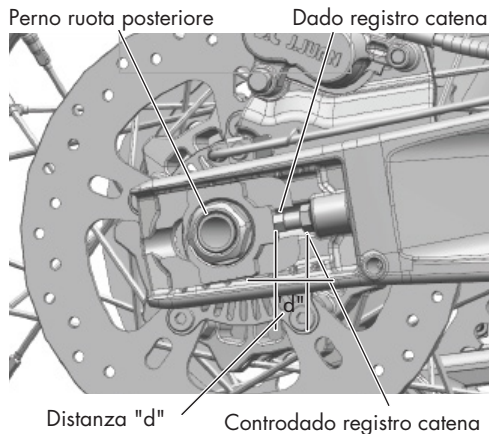

REGOLAZIONE CATENA DI TRASMISSIONE

- Posizionare il veicolo sul cavalletto laterale.
- Allentare il dado del perno ruota e il controdado di ogni lato del forcellone posteriore.
- Ruotare il dado registro catena finché si ottiene un gioco verticale di 30-40 mm (in senso orario per allentare la catena).
- Serrare con cura il perno ruota
Coppia di serraggio 110 Nm (11,0 kgm).
- Serrare con cura ogni controdado
Coppia di serraggio 6 Nm (0,61 kgm).

ATTENZIONE!

- Fare in modo che la distanza "d" sia uguale per i lati destro e sinistro del forcellone.
- Durante la regolazione fare attenzione a non lesionare il sensore velocità e la ruota fonica.

LUBRIFICAZIONE E PULIZIA CATENA DI TRASMISSIONE

La catena di trasmissione è costituita da maglie e da anelli di tenuta (per mantenere il grasso all'interno); si raccomanda quindi la massima attenzione durante le operazioni di lubrificazione e lavaggio.

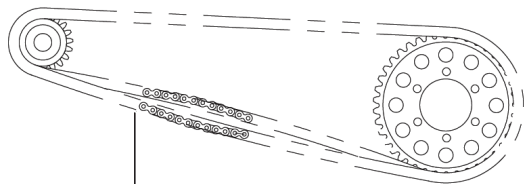

Sommità dell'area di sovrapposizione delle maglie

Lubrificazione

- Lubrificare la catena ogni 500 km.
- E' meglio lubrificare la catena quando il motore è ancora caldo dopo la guida per consentire al lubrificante di penetrare meglio nelle maglie.
- Applicare il lubrificante alla sommità dell'area di sovrapposizione delle maglie del ramo inferiore della catena, in modo che la forza centrifuga lo faccia penetrare durante la marcia.

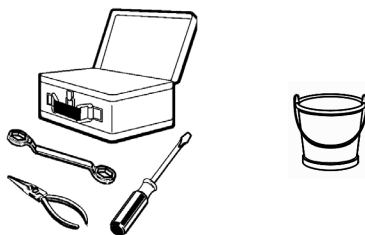

3.2 MANUTENZIONE PERIODICA

- Per assicurare una guida sicura e confortevole è necessario effettuare con scrupolo le operazioni di manutenzione periodica illustrate.
- Se il motociclo non viene utilizzato per un lungo periodo è necessario effettuare un controllo generale al momento di rimetterlo in funzione.
- Si raccomanda inoltre di effettuare la prima ispezione secondo la periodicità specificata nella tavola di manutenzione o entro il primo mese.

ATTENZIONE!

- Rivolgere la massima attenzione alla sicurezza personale durante le operazioni di manutenzione.
- Porre il motociclo sul cavalletto centrale e sul piano.
- Utilizzare utensili adeguati per le operazioni previste.
- Operare sempre a motore spento.
- Dopo essere stato spento il motore rimane caldo per molto tempo. Fare attenzione a non scottarsi.

LUBRIFICAZIONE GENERALE

Provvedere periodicamente alla lubrificazione di tutte le parti in scorrimento tra loro.

PULIZIA

Pulire spesso il veicolo per evitare che l'accumulo di polvere o sporco danneggi la funzionalità dei singoli componenti.

ATTENZIONE!

- Fare attenzione che i detergenti usati per la pulizia e il lavaggio del veicolo non contengano agenti chimici dannosi per la vernice della carrozzeria.
- Se il veicolo non viene utilizzato per un periodo di tempo piuttosto lungo, prima della partenza controllare la funzionalità di ogni parte e procedere alla lubrificazione. Solo dopo aver effettuato tali controlli, avviare il motore.

ISPEZIONE FILTRO ARIA

Polvere e sporco nel filtro aria causano perdita di prestazioni, aumento del consumo e delle emissioni inquinanti. Il tubo dell'indicatore (1) segnala la presenza di sporco eccessivo, olio residuo o acqua all'interno del filtro dell'aria.

Per il controllo, pulizia e sostituzione del filtro aria secondo quanto indicato nella tavola di manutenzione, data la complessità delle operazioni, rivolgersi ad un'officina autorizzata **CFMOTO**.



Scatola filtro aria

Tubo indicatore (1)

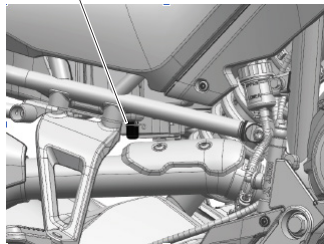



Paramotore

Tappo carico olio

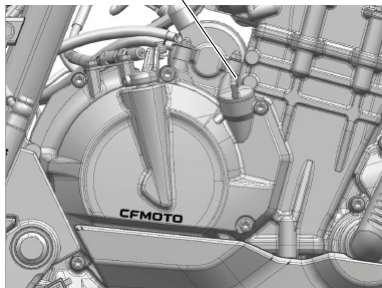

SOSTITUZIONE OLIO MOTORE

ATTENZIONE!

CFMOTO MT800 Touring è dotata di serie di paramotore: prima di effettuare la sostituzione olio motore accertarsi di aver rimosso il paramotore.

Poichè la sostituzione dell'olio motore potrebbe risultare piuttosto difficoltosa ad un operatore inesperto si consiglia di rivolgersi ad un'officina autorizzata **CFMOTO**. Nel caso si intenda procedere comunque, seguire attentamente le istruzioni qui riportate.

Sostituire l'olio motore alle scadenze indicate nella tabella di manutenzione.

Quantità olio motore

Sostituzione con cambio filtro 2,8 litri

Sostituzione olio

- a** Parcheggiare il veicolo in piano e posizionarlo perfettamente verticale rispetto al terreno.
- b** Mettere un recipiente sotto le due viti di drenaggio per raccogliere l'olio esausto (le viti di drenaggio si trovano sotto il motore lato sinistro).
- c** Svitare e togliere il tappo di carico. Rimuovere le viti di drenaggio per far defluire l'olio. L'olio fuoriesce più facilmente a motore caldo.
- d** Pulire le viti di drenaggio e reinstallarle serrandole con cura. Verificare lo stato della rondella de viti di drenaggio e sostituire se necessario.

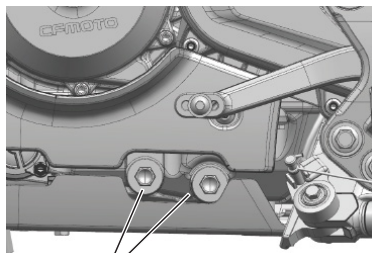

Viti di drenaggio

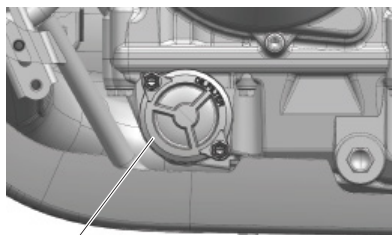

Filtro olio

ATTENZIONE!

Attenzione a non ustionarsi con l'olio bollente durante le operazioni.

- e** Utilizzando un'apposita chiave per filtri rimuovere il filtro olio (sul lato destro del veicolo, vicino ai collettori) per togliere quest'ultimo.

Sostituire il filtro con uno nuovo avendo cura, nella re installazione, di posizionare correttamente l'O-ring di tenuta (dopo averlo lubrificato con olio motore) e serrare (coppia di serraggio).

- f** Rabboccare il quantitativo corretto di olio motore JASO T903 MA2 come prima scelta, ma è consigliato nella maggior parte delle condizioni 10W-40 (specifiche JASO MA2, API SL/SM); per i dettagli fare riferimento alla gamma di lubrificanti consigliati.

Controllare il livello come indicato a pag. 78.

- g** Riavvitare il tappo.
- h** Scaldare il motore. Ricontrollare il livello dell'olio dopo aver spento e raffreddato il motore. Assicurarsi che non ci siano perdite di olio.

ATTENZIONE!

Non disperdere gli olii esausti nell'ambiente.

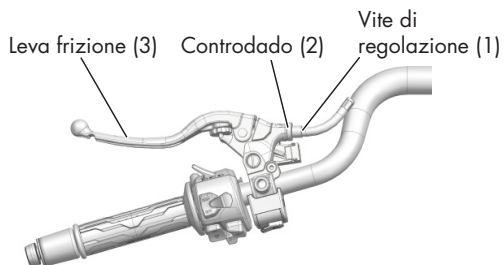

Gioco libero leva frizione: 2-3 mm

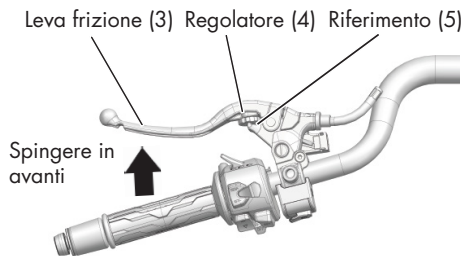

REGOLAZIONE LEVA FRIZIONE

Nel caso in cui la leva della frizione non presenti un gioco libero di 2-3 mm è necessaria la regolazione come di seguito descritto:

- a Allentare il controdado (2).
- b Ruotare la vite di regolazione (1) fino ad ottenere il corretto gioco libero.
- c Serrare il controdado (2).

ATTENZIONE!

Un eccessivo gioco libero della leva frizione può causare danneggiamenti della frizione (si brucia) e del cambio marce.

Sulla leva frizione è presente un regolatore con quattro posizioni per adattare la posizione della leva stessa alla mano del pilota.

Spingere la leva (3) in avanti e ruotare il regolatore (4) fino ad allineare con il riferimento (5) il numero indicato sul regolatore stesso. La distanza della leva dal manubrio può variare da un minimo (posizione 4) ad un massimo (posizione 1).

ATTENZIONE!

- Per motivi di sicurezza effettuare la regolazione della leva frizione solo quando il veicolo è fermo. Togliere le mani dal manubrio è contro il Codice della Strada e riduce la capacità di controllo del veicolo.

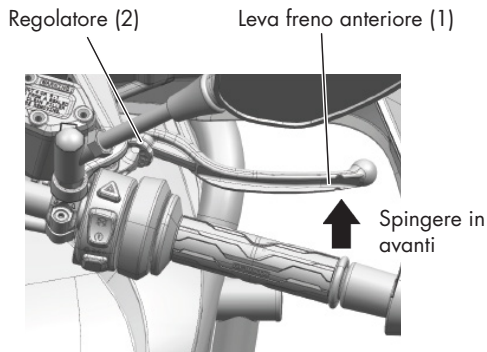

- Dopo la regolazione e prima di guidare verificare il corretto funzionamento della leva.

REGOLAZIONE LEVA FRENO ANTERIORE

Sulla leva freno anteriore (1), lateralmente, è presente un regolatore (2) per adattare la posizione della leva stessa alla mano del pilota.

ATTENZIONE!

- Per motivi di sicurezza effettuare la regolazione della leva freno anteriore solo quando il veicolo è fermo. Togliere le mani dal manubrio è contro il Codice della Strada e riduce la capacità di controllo del veicolo.
- Dopo la regolazione e prima di guidare verificare il corretto funzionamento della leva.

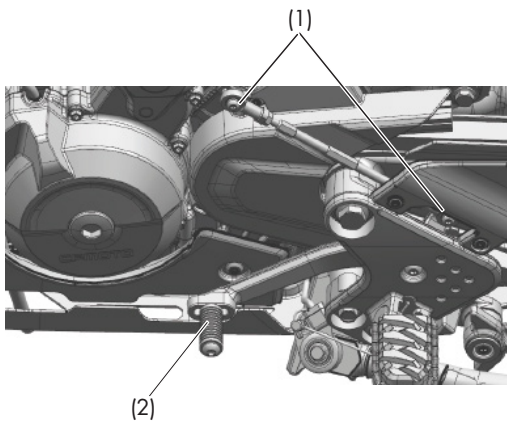

REGOLAZIONE CAMBIO MARCE

Il pedale del cambio marce è regolabile in base alle esigenze di guida.

Regolazione

- Allentare i due dadi esagonali (1) alle estremità dell'asta rinvio leva cambio (2).
- Ruotare l'asta leva cambio (2) finché la leva non si trova nella posizione desiderata.
- Serrare i due dadi esagonali (1).

ATTENZIONE!

Dopo la regolazione e prima di guidare verificare il corretto funzionamento della leva cambio marce.

ISPEZIONE CANDELE

Per l'ispezione candele, per la complessità delle operazioni e per motivi di sicurezza, è necessario rivolgersi ad un'officina autorizzata **CFMOTO**.

Specifiche candela

NGK LMAR9AI-10

Distanza elettrodi: $0,7 \div 0,9$ mm

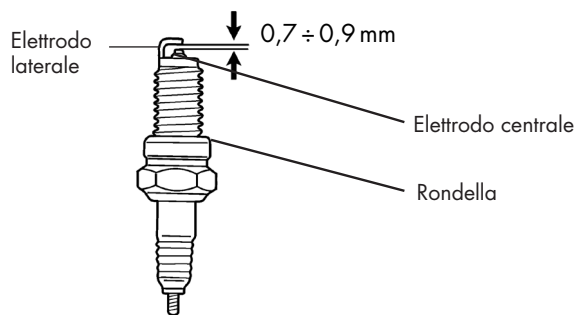

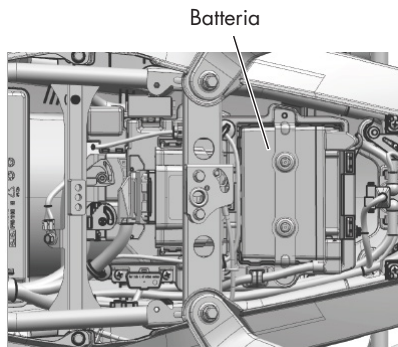

Vano batteria

ISPEZIONE BATTERIA

Questo veicolo adotta una batteria di tipo sigillato che non richiede rabbocchi di acqua distillata.

ATTENZIONE!

- Non togliere mai i tappi degli elettrodi.
- La batteria genera gas esplosivi. Tenerla quindi lontano da fiamme e scintille.
- All'interno della batteria è contenuto un acido. Tenerla fuori dalla portata di bambini e maneggiarla con prudenza.

Pulizia terminali

- a Aprire il vano di accesso alla batteria nel vano sotto sella.
- b Controllare lo stato dei terminali. Se i terminali sono ossidati smontare la batteria e pulirli con una spazzola metallica.
- c Dopo aver pulito i terminali applicarvi un leggero strato di grasso prima di rimontare la batteria.

Dopo la re installazione della batteria aspettare un minuto prima di avviare il motore per consentire l'inizializzazione dell'impianto elettrico.

ATTENZIONE!

- Girare la chiave su "**OFF**" prima di accedere alla batteria.
- Quando la batteria viene smontata il terminale negativo (nero) va scollegato prima di quello positivo (rosso), quando viene rimontata va collegato prima il positivo.
- Serrare propriamente i dadi dei terminali.

Conservazione della batteria

La batteria tende naturalmente a scaricarsi se non viene periodicamente caricata. Inoltre quando si scarica completamente avvengono all'interno della batteria reazioni chimiche che la danneggiano in modo irreparabile.

ATTENZIONE!

- In caso il veicolo non venga utilizzato per più di 15 giorni la batteria va smontata, caricata mensilmente e conservata in un luogo fresco. Se la batteria viene lasciata sul veicolo scollegare l'elettrodo negativo.
- Se il veicolo viene tenuto inutilizzato per lunghi periodi senza prendere adeguate precauzioni la batteria si danneggia. Tale danno non è coperto da garanzia.

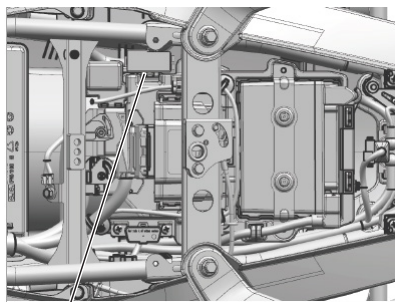

Vano portafusibili sotto la sella pilota



Posizione dietro fianchetto laterale destro

SOSTITUZIONE FUSIBILI

Ruotare la chiave su “OFF” prima di controllare se il fusibile è bruciato.

Per le specifiche tecniche fare riferimento a quanto riportato sui fusibili stessi e sostituire sempre con fusibili equivalenti.

Sostituzione

- Ricercare la causa che ha fatto bruciare il fusibile prima di sostituirlo.
- Aprire il vano portafusibili (uno sotto la sella pilota e uno dietro il fianchetto laterale sinistro) e rimuovere il fusibile. I fusibili di riserva sono invece nel vano batteria.
- Utilizzare sempre ricambi originali quando si sostituiscono componenti elettrici.
- Far attenzione a non far scorrere acqua nel vano fusibili quando si lava il veicolo.

ATTENZIONE!

- Dopo aver installato il fusibile controllare che i terminali non siano laschi, causa questa di malfunzionamenti dell'impianto elettrico.
- Fusibili con caratteristiche diverse da quelle indicate possono causare danni all'impianto elettrico.

Connettore diagnosi sistema alimentazione

Il connettore di diagnosi è situato sotto la sella pilota; servirà all'officina autorizzata **CFMOTO** per l'ispezione del sistema di alimentazione ad iniezione.

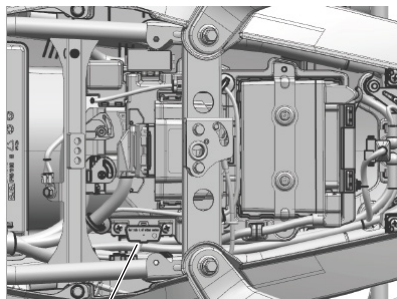

Connettore sistema di diagnosi

3.3 IN CASO DI GUASTO

Nel caso si verificasse qualsiasi tipo di problema o irregolarità nel funzionamento del veicolo è buona norma recarsi tempestivamente presso un punto di assistenza **CFMOTO** dove sono disponibili i ricambi originali **CFMOTO** che assicurano un livello di qualità adatto al veicolo (oltre alla validità della garanzia).

800MT Sport Touring

MANUTENZIONE

TAVOLA DI MANUTENZIONE

	Specifiche	A primi 1000 km	ogni 15000 km o ogni anno	Ispezioni pre guida
Olio motore controllo				•
Olio motore sostituzione	2,8 L (**)	S	S	
Filtro olio		S	S	
Candela	NGK LMAR9AI -10		S(30)	
Iniezione elettronica		•	•	
Filtro aria*			S(30)	
Gioco valvole	Asp. 0,10 - 0,15 mm Sc. 0,15 - 0,20 mm		C(30)	
Liquido refrigerante	Organico	•		•
Catena trasmissione		CONTROLLARE E LUBRIFICARE OGNI 1000 KM		
Frizione			•	
Fluido freni	DOT4 or DOT5.1 (**)	•		•
Freni		•	•	•
Viti e dadi		•	•	
Cuscinetti di sterzo		•	•	•
Pneumatici		•	•	•
Batteria	12V / 11,2 Ah		•	

(•) Controllo. Inclusa anche pulizia, registrazione, riparazione o sostituzione
 (S) Sostituzione, (S15) Sostituire ogni 15000 km, (S30) Sostituire ogni 30000 km
 (C30) Controllare ogni 30000 km

(*) Sostituire più spesso se il veicolo viene utilizzato su strade polverose

(**) Per le specifiche complete fare riferimento al manuale di Uso e Manutenzione
 In caso di dubbio contattare un punto di assistenza **CFMOTO** appena possibile

800MT Sport Touring



INDICE ANALITICO

800MT Sport Touring

INDICE ANALITICO

- A** ABS, 74
Acceleratore:
 controllo, 75
Accessori e modifiche, 58
Ammortizzatore posteriore: regolazione, 56
Avviamento elettrico, 67
Avvisatore acustico, 38
Ammortizzatore di sterzo, 48
- B** Batteria, 98
Bloccasterzo, 35
Blocchetto multifunzione, 34
- C** Cambio marce, 96
Candele, 97
Carburante, 81
Carico, 64
Catena:
 Controllo, 87
 Lubrificazione, 89
 Regolazione, 88
Cavalletto laterale, 46
Cavalletto centrale, 47
Comando indicatori di direzione, 40
Contachilometri, 27
Controlli pre guida, 78
- E** Etichette, 11
- F** Filtro aria, 91
Frecce, Vedi Comando indicatori di direzione
Freni: controlli 83
Fusibili, 100
- I** Indicatore livello carburante, 28
Indicatore marcia inserita, 28
Indicatore modalità inserita, 30
Indicatore tensione batteria, 31
- L** Leva frizione: regolazione, 94
Liquido refrigerante, 84
Luci, 40
- M** Manutenzione periodica, 90
- N** Numero di motore, 7

Numero di telaio, 6

- O** Olio motore:
 - controllo, 78
 - rabbocco, 79
 - sostituzione, 92

- P** Parabrezza, 49
- Parcheggio, 72-73
- Pastiglie freno, 83
- Pneumatici:
 - pressione e controllo, 85
- Presa USB, 50
- Pulsante avviamento, 36

- Q** Quick Shift System, 48

- R** Rodaggio, 75

- S** Sella
 - Vano sotto sella, 43
- Sospensioni anteriori: regolazione, 55
- Specchi retrovisori, 45
- Spia abbaglianti, 33
- Spia fendinebbia, 33
- Spia AB2, 33
- Spia controllo iniezione, 321
- Spia pressione olio, 31
- Spia temperatura liquido refrigerante, 33
- Strumentazione, 12

- T** Tachimetro, 29
- Targhetta del costruttore, 9
- Tavola di manutenzione, 104

- V** Valigie accessorie, 51



Seguici su

